



Pl. Francesc Layret, s/n  
08290 Cerdanyola del Vallès  
Barcelona  
Telèfon 93 580 88 88  
Fax 93 580 16 20  
[www.cerdanyola.cat](http://www.cerdanyola.cat)

## ACTA NÚM. 3/2024

### JUNTA DE GOVERN LOCAL

Sessió ordinària del dia 29 de gener de 2024

A les nou hores i un minut del dia 29 de gener de 2024, es reuneix la JUNTA DE GOVERN LOCAL en sessió ordinària i de conformitat amb la convocatòria tramesa de forma reglamentària, sota la presidència del senyor alcalde Carlos Cordón Núñez i actua com a secretària general la senyora Aurora Corral Garcia.

Assisteixen els següents regidors i regidores:

- Josefa Rivera Dueñas
- David González Chanca
- Javier Sánchez Miras
- Sonia Rodríguez Ruiz
- Pilar Adell Gutiérrez
- Óscar Pons Cárceles
- Maria Eulàlia Mimó Viader
- Jaume Folch Beltran

També assisteixen les regidores senyora Cristina Padilla Zaplana, senyora Conchi Martínez Rodríguez i senyora Andrea Borrego Valero i els regidors senyor Santiago Moro Muñoz i Antonio Otero Muñoz.

Assisteixen també convidats per la presidència, la Cap de Gabinet d'Alcaldia, la senyora Alexandra Moreno Pardo, l'assessor en matèria de Territori, el senyor Joaquim Garreta Martí-Terroba, l'assessor en matèria econòmica, el senyor Javier Montes López i el coordinador general, el senyor Santiago Costa Arranz.

#### **1 APROVACIÓ DE L'ACTA DE LA SESSIÓ ANTERIOR**

El President pregunta als regidors i regidores assistents si tenen alguna observació a fer a l'acta de la sessió ordinària de data 22 de gener de 2024 i no havent-se'n formulat es procedeix a la seva votació amb el següent resultat:

VOTACIÓ DE L'ACTA: S'aprova per unanimitat dels regidors i regidores assistents.

#### **2 DESPATX D'OFICI**

Restar assabentats de les disposicions publicades en els BBOO de l'Estat, de la Província i Diari Oficial de la Generalitat de Catalunya, que afecten al municipi.

### **3 SOL·LICITUD DE SUBVENCIÓ DAVANT EL SERVEI PÚBLIC D'OCUPACIÓ DE CATALUNYA PER REALITZAR LES ACTUACIONS DEL PROGRAMA TREBALL I FORMACIÓ 2024, (SOC – TRFO EELL). (425/2024/3)**

La Secretària explica de forma resumida la proposta d'acord que es transcriu literalment a continuació:

"L'article 170 de la Llei Orgànica 6/2006, de 19 de juliol, de reforma de l'Estatut d'Autonomia de Catalunya, estableix que correspon a la Generalitat de Catalunya la competència executiva en matèria de treball i relacions laborals, que inclou en tot cas, i entre d'altres, les polítiques actives d'ocupació, que inclouen la formació dels demandants d'ocupació i dels treballadors en actiu, i també la gestió de les subvencions corresponents. La Generalitat participa en els plans o les activitats de formació que superin l'àmbit territorial de Catalunya. Tanmateix, l'article 84.2.i) determina que els governs locals de Catalunya tenen en tot cas competències pròpies, en els termes que determinin les lleis, sobre les matèries següents: La regulació de l'establiment d'autoritzacions i promocions de tot tipus d'activitats econòmiques, especialment les de caràcter comercial, artesanal i turístic i foment de l'ocupació.

En data 28 de desembre de 2023, el Departament d'Empresa i Treball de la Generalitat de Catalunya va publicar al DOGC núm. 9068 la Resolució EMT/4378/2023, de 21 de desembre, per la qual s'obre la convocatòria anticipada per a l'any 2024 en relació amb les actuacions del Programa Treball i Formació, per a la participació de les entitats locals regulades per les bases de l'Ordre EMT/176/2021, de 9 de setembre (DOGC núm.8503, de 16 de setembre) i modificada per les Ordres EMT/68/2022, de 20 d'abril (DOGC núm. 8653 de 25 d'abril de 2022), EMT/2/2023, de 5 de gener (DOGC núm. 8830, de 11 de gener) i EMT/170/2023, de 27 de juny (DOGC núm. 8948, de 30 de juny) Les bases reguladores constitueixen el règim jurídic aplicable de referència per l'esmentada convocatòria.

L'objectiu del Programa Treball i Formació és facilitar a les persones aturades o inactives, amb més dificultats per accedir al mercat de treball, la millora de la seva ocupabilitat facilitant-los competències professionals mitjançant un contracte laboral i una formació obligatòria necessària per a l'adquisició de competències transversals. De conformitat amb l'article 5 de la Resolució EMT/4378/2023, de 21 de desembre, podran participar en aquest programa en la Línia PANP poden participar les persones en situació d'atur de llarga durada, no perceptores de prestació per desocupació. Per aquesta línia, s'entén per persones en situació d'atur de llarga durada, les persones inscrites al Servei Públic d'Ocupació de Catalunya com a demandants d'ocupació no ocupades (DONO), com a mínim 6 mesos, durant els 18 mesos anteriors a la data de la presentació de la corresponent oferta d'ocupació, per la Línia PRGC poden participar les persones inscrites al Servei Públic d'Ocupació de Catalunya com a demandants d'ocupació no ocupades (DONO), destinatàries de la renda garantida de

ciudadania. En el supòsit en què en l'àmbit territorial de l'entitat beneficiària no hi hagi suficients persones destinatàries de la renda garantida de ciudadania que s'adeqüin al lloc de treball a cobrir per l'entitat beneficiària, es consideren també persones destinatàries d'aquesta línia, aquelles que hagin sol·licitat la prestació de la renda garantida de ciudadania en els sis mesos anteriors a la publicació d'aquesta Resolució. Només es pot formalitzar un contracte de treball per unitat familiar amb càrrec a aquesta línia, per a la Línia DONA poden participar les dones en situació d'atur que es trobin en una de les situacions següents: a) Les dones en situació d'atur inscrites com a demandants d'ocupació no ocupades (DONO), en situació de violència masclista i b) Les dones en situació d'atur de llarga durada no perceptores de prestació per desocupació. S'entén per dones en situació d'atur de llarga durada, les dones inscrites al Servei Públic d'Ocupació de Catalunya com a demandants d'ocupació no ocupades (DONO), com a mínim 6 mesos durant els 18 mesos anteriors a la data de la presentació de la corresponent oferta d'ocupació, per a la Línia MG52 poden participar les persones de 52 anys o més que estiguin en situació d'atur inscrites com a demandants d'ocupació no ocupades (DONO), i per a la Línia TRANS poden participar persones que no s'identifiquen amb el gènere que li va ser assignat en néixer segons les seves característiques biològiques, sigui per què se sent del gènere contrari o bé per què la seva identitat no s'ajusta a les categories de gènere tradicionalment establertes. Aquestes persones han d'estar en situació d'atur inscrites al Servei Públic d'Ocupació de Catalunya com a demandants d'ocupació no ocupades (DONO). L'acreditació de la condició de persona trans s'ha de fer mitjançant la presentació d'una Declaració Responsable de la persona participant.

Atès l'article 11 de la Resolució EMT/4378/2023, de 21 de desembre, i de conformitat amb la Base 14 de l'Ordre EMT/176/2021, de 9 de setembre, el procediment de concessió de les subvencions és el de concurrència no competitiva, amb una distribució territorial de les contractacions d'acord amb uns criteris territorials i d'atur de les persones destinatàries, que en el cas de l'Ajuntament de Cerdanyola del Vallès ha estat de 4 contractes per la Línia MG52, 2 contractes per la Línia DONA, 4 contractes per la Línia PANP, 1 contracte per la Línia PRGC i cap contracte per la Línia TRANS.

De conformitat amb la Resolució EMT/4378/2023, de 21 de desembre, el Servei de Promoció Econòmica ha elaborat la memòria tècnica i econòmica del projecte de les diferents línies d'actuació i la documentació necessària per presentar davant el Servei Públic d'Ocupació de Catalunya una sol·licitud de subvenció per un import total de 324.496,85 €, per portar a terme les actuacions subvencionables de contractació laboral, formació i acompanyament de les línies MG52, DONA, PANP i PRGC. L'article 8 d'aquesta resolució estableix que el termini de presentació de sol·licituds comença el 16 de gener de 2024 i finalitza el 16 de febrer de 2024, ambdós inclosos.

Atès l'article 14 de la Resolució EMT/4378/2023, de 21 de desembre estableix el termini d'execució del projecte que s'inicia l'endemà de la notificació de la resolució d'atorgament i finalitza, com a màxim, el 31 d'octubre de 2025. Les actuacions subvencionables s'hauran de realitzar dins del període d'execució del programa.

El Servei d'Ocupació té consignació pressupostària per fer-se càrrec de la cofinanciació d'aquesta subvenció. Caldrà dotar el pressupost de l'any 2025 amb crèdit suficient i adequat

per fer front a les despeses que se'n derivin i que no siguin subvencionables.

A l'expedient administratiu figura la documentació relativa a la sol·licitud de subvenció i la memòria tècnica i econòmica del projecte de la convocatòria anticipada per a l'any 2024 del Programa Treball i Formació, per a la participació de les entitats locals (SOC – TRFO EELL).

De conformitat amb la instrucció de tramitació dels expedients administratius de l'Ajuntament de Cerdanyola del Vallès per mitjans electrònics aprovada, per resolució d'alcaldia núm. 5.783 de data 27 de novembre de 2023 aquest informe proposat s'ajusta als requisits establerts a l'art. 175 del ROF, tant mateix i atenent que es tracta d'una proposta de d'acord a la Junta de Govern Local, la competència per signar la proposta, segons determina la resolució d'alcaldia núm. 3.462 de 13/07/2011, modificada per la resolució d'alcaldia núm. 3.888 de 27/12/2012 la signatura correspon al coordinador general, amb funcions temporals de Cap de Servei de Promoció Econòmica assignades per resolució d'alcaldia núm. 2023/4841 de data 9/10/2023 i a la regidora delegada d'Ocupació i Formació, així mateix que segons l'apartat segon.7 de la instrucció de tramitació d'expedients ja citada, el Centre Gestor considera que atenent a la normativa d'aplicació a l'expedient que es tramita, no és preceptiu l'emissió de cap informe més que l'informe proposat que estableix l'art. 175 del ROF.

De conformitat amb la resolució d'Alcaldia núm. 3215 de data 17 de juny de 2023, de delegació de l'exercici de les atribucions d'alcaldia en la Junta de Govern Local i en determinats regidors i regidores, la Junta de Govern Local

#### ACORDA

Primer. **APROVAR** la memòria tècnica i econòmica del projecte de les línies MG52, DONA, PANP i PRGC del Programa Treball i Formació convocatòria anticipada per a l'any 2024, que formen part integrant d'aquesta Resolució.

Segon. **SOL·LICITAR** al Servei Públic d'Ocupació de Catalunya, de conformitat amb la Resolució EMT/4378/2023, de 21 de desembre, una subvenció per un import total de 324.496,85 €, per desenvolupar les actuacions de contractació laboral, formació i acompanyament del Programa Treball i Formació 2024, línies MG52, DONA, PANP i PRGC, i que comportarà la contractació laboral de 11 persones per un període de 12 mesos.

Tercer. **ADHERIR-SE** als principis ètics i regles de conducta als quals l'Ajuntament de Cerdanyola del Vallès ha d'adequar la seva activitat i que es relacionen a l'Annex 2 de l'Ordre EMT/176/2021, de 9 de setembre, per la qual s'aproven les bases reguladores per a la concessió de subvencions del Programa Treball i Formació.

Quart. **ASSUMIR** el compromís municipal de dotar de consignació suficient i adequada el pressupost de l'any 2025, per tal de preveure les despeses no subvencionables que es derivin de l'execució del Programa Treball i Formació, regulat per l'Ordre EMT/176/2021, de 9 de setembre i modificada per les Ordres EMT/68/2022, de 20 d'abril, EMT/2/2023, de 5 de gener i EMT/170/2023, de 27 de juny."

El President pregunta als regidors i regidores assistents si tenen alguna intervenció a fer i no havent-hi cap es sotmet a votació la proposta d'acord quedant aprovada per unanimitat dels regidors i regidores presents.

#### **4 CONCESSIÓ DE LLICÈNCIA D'OBRES MAJORS PER A LA FINALITZACIÓ DE LES OBRES DE CONSTRUCCIÓ D'UN HABITATGE UNIFAMILIAR AÏLLAT AMB PISCINA A LA FINCA SITUADA AL CAMÍ ANTIC DE SANT CUGAT, 46 B, D'ACORD AMB L'EXPEDIENT 121/2023/039**

La Secretària explica de forma resumida la proposta d'acord que es transcriu literalment a continuació:

"En data 29 de setembre de 2008, mitjançant acord de la Junta de Govern Local, es va concedir al senyor Daniel Magán Molina llicència d'obres majors per a la construcció d'un habitatge unifamiliar aïllat i piscina al Camí Antic de Sant Cugat, 46 B, expedient 121/2008/023.

En data 27 d'octubre de 2010, mitjançant acord de la Junta de Govern Local, es concedeix una pròrroga del termini d'acabament de les obres.

En data 17 de març de 2021, mitjançant resolució número 1.362 de la regidora delegada de Planificació Urbanística, Activitats i Obres Públiques es declara la caducitat de la llicència d'obres a nom de Daniel Magán Molina i s'arxiva l'expedient 121/2008/023 atès que s'ha exhaurit el termini per l'acabament de les obres i aquestes no s'han finalitzat.

En data 3 d'agost de 2023, mitjançant sol·licitud genèrica amb registre d'entrada número E/017051-2023, la senyora Ana Maria Magán Clares, en representació del senyor Raïmon Sirera Fernández, en endavant, la persona interessada, sol·licita llicència d'obres majors per a finalitzar les obres per a la construcció d'un habitatge unifamiliar aïllat amb piscina al Camí Antic de Sant Cugat, 46 B, que es troba executada en un 70%, expedient 121/2023/039.

En data 28 d'agost de 2023 la cap de secció tècnica de llicències d'obres emet informe tècnic de deficiències esmenables en base a la verificació documental realitzada.

En data 11 d'octubre de 2023 l'Agencia Estatal de Seguridad Aérea (AESA) emet informe favorable autoritzant la construcció de l'habitatge unifamiliar amb piscina amb condicions.

En data 3 de novembre de 2023 amb registre d'entrada número 43.989, la persona interessada aporta documentació en resposta a les deficiències requerides.

En data 10 de gener de 2024 amb registre d'entrada número 1.519, la persona interessada aporta documentació complementària en resposta a les deficiències requerides, incloent el projecte bàsic signat.

En data 12 de gener de 2024 l'arquitecte municipal emet informe tècnic favorable i, proposa la concessió de la llicència d'obres a nom del senyor Raïmon Sirera Fernández per a la construcció d'un habitatge unifamiliar aïllat amb piscina al Camí Antic de Sant Cugat, 46 B. Així mateix emet el càlcul de les liquidacions corresponents i de les fiances a dipositar.

Es fa constar que aquest expedient ha seguit allò establert a la instrucció de tramitació dels expedients administratius de l'Ajuntament de Cerdanyola del Vallès per mitjans electrònics, aprovada per resolució d'alcaldia núm. 5.783 de data 27 de novembre de 2023, no obstant, atès que aquest expedient es va iniciar amb anterioritat a aquesta instrucció realitzant-se diferents tràmits que donen lloc a aquest acord que posa fi a la via administrativa, no conté la incoació formal de l'expedient i/o la designació de les persones instructores.

Conforme l'article 187.1.c) del Decret legislatiu 1/2010, de 3 d'agost, pel qual s'aprova el Text refós de la Llei d'urbanisme (TRLUC) l'edificació projectada per la persona interessada està subjecte al règim de llicència urbanística.

D'acord amb allò que disposa l'article 188 del TRLUC sobre el règim jurídic de les llicències urbanístiques.

L'article 79 del Decret 179/1995, de 13 de juny, del Reglament d'obres, activitats i serveis dels ens locals, estableix la tramitació de les sol·licituds de llicència.

D'acord amb allò que disposen els articles 13, 14 i 15 del Reglament sobre protecció de la legalitat urbanística, aprovat per Decret 64/2014, de 13 de maig.

D'acord amb allò que disposen les ordenances fiscals número 3 i 7 reguladores de l'Impost de Construccions, Instal·lacions i obres, i de la Taxa per llicències o activitats comunicades en matèria urbanística.

D'acord amb la resolució número 3215 de 17 de juny de 2023 que disposa que l'Alcalde ha delegat en la Junta de Govern Local la competència per a l'atorgament de llicències d'obres majors i de parcel·lacions urbanístiques.

Vist l'informe jurídic emès en data 19 de gener de 2024.

De conformitat amb la resolució d'Alcaldia núm. 3215 de data 17 de juny de 2023, de delegació de l'exercici de les atribucions d'alcaldia en la Junta de Govern Local i en determinats regidors i regidores, la Junta de Govern Local

## ACORDA

Primer. **CONCEDIR** llicència d'obres al senyor Raïmon Sirera Fernández per a finalitzar les obres per a la construcció d'un habitatge unifamiliar aïllat amb piscina al Camí Antic de Sant Cugat, 46 B, executada en un 70% , segons projecte bàsic i executiu redactat pels arquitectes Ana Magán Clares i Santiago Vinuesa Poza, aportat en data 10 de gener de 2024 (RGE 1.519).

El termini màxim és d'1 any per començar les obres i 3 anys per acabar-les, amb el benentès

que ambdós terminis computen des de l'endemà de la notificació de la present resolució.

Segon. **INDICAR** al senyor Raïmon Sirera Fernández que, de conformitat amb l'informe tècnic de data 12 de gener de 2024, la concessió d'aquesta llicència queda condicionada al compliment de les següents condicions:

### **CONDICIONS PARTICULARS:**

Abans d'iniciar les obres:

S'haurà de dipositar a la Tresoreria Municipal la següent fiança per l'import i concepte d'elements urbanístics que es senyalen a continuació:

- La quantitat de tres mil tres-cents cinc euros amb cinquanta cèntims (3.305,50€), en concepte de garantia per respondre dels danys que puguin efectuar-se en els serveis públics existents i elements urbanístics segons el que disposa l'article 16 de les Ordenances Metropolitanas d'Edificació.

La fiança es pot presentar mitjançant aval bancari o en metàl·lic (transferència bancària):

- Aval bancari (o qualsevol forma admesa per la legislació de contractació del sector públic), en aquest cas concertar cita prèvia per dipositar-la, al departament de Tresoreria a l'adreça electrònica tresoreria@cerdanyola.cat, o trucant al telèfon 93 580 88 88, de dilluns a divendres de 9 a 14 h.
- Metàl·lic (transferència bancària) al compte corrent de l'Ajuntament de Cerdanyola del Vallès número: ES28 3058 0555 1127 3200 0032, indicant el nom, concepte i expedient.

En relació al compte on s'ha de fer l'ingrés, cal que ho comuniquin a través del formulari que us adjunto, degudament emplenat, fent constar les dades que se sol·liciten, les signatures corresponents i les dades bancàries (IBAN) degudament verificades per la vostra entitat bancària mitjançant la signatura de l'entitat financera, juntament amb la còpia del NIF i ens el fan arribar de la mateixa manera, per correu postal ordinari o via seu electrònica de l'Ajuntament, en aquest cas l'enllaç seria el següent: [https://www.cerdanyola.cat/sites/default/files/fitxers/models\\_instancia/tre-01\\_dades\\_de\\_creditadors\\_-\\_catala.pdf](https://www.cerdanyola.cat/sites/default/files/fitxers/models_instancia/tre-01_dades_de_creditadors_-_catala.pdf)

1. Abans de l'inici de les obres caldrà completar la documentació següent:
  - Projecte executiu complert amb el visat de tots els documents.
  - Certificat de l'acceptació de la Gestió de Residus per part del Gestor Autoritzat i justificant conforme ha esta dipositada la garantia per aquesta gestió
2. Al finalitzar les obres:
  - Han de quedar en bones condicions els elements de la via pública (vorera, instal·lacions de companyies, senyalització...).
  - La resta del carrer ha de trobar-se en bon estat, reparant les zones afectades a causa de les obres realitzades.
3. Obres d'urbanització:
 

Caldrà executar una vorera de 2 metres d'amplada front a la façana de la finca, mesurats des de la vorada. Retirar l'actual gual i construir el nou amb peces de formigó model Manresa.

Caldrà contactar amb els serveis tècnics i fer una visita abans de l'inici de les obres puntuals d'urbanització i tractar els diferents punts de la intervenció per tal d'acabar d'indicar els paràmetres i disseny d'aquestes (característiques, materials, punts d'intervenció...).

4. Cal notificar als serveis tècnics la fase de replanteig de l'obra, perquè en puguin donar la conformitat.
5. Cal donar compliment a les condicions de l'autorització d'AESA de data 11.10.2023, conforme s'autoritza l'edificació d'un habitatge amb l'avertiment de que l'incompliment de les següents condicions suposarà la pèrdua de la legitimitat de l'esmentada autorització:

1.1 Els valors màxims d'alçada i elevació indicats a la taula son per a la grua mòbil i l'edificació, inclosos tots els seus elements com antenes, parallamps, xemeneies, equips d'aire condicionat, caixes d'ascensors, cartells, remats decoratius (cartells, il·luminació, etc.) o qualsevol afegit sobre els mateixos.

1.2 Si és necessària la utilització d'altres mitjans auxiliars que superin l'alçada i elevació autoritzades, haurà de sol·licitar-se la corresponent autorització de forma prèvia i preceptiva a la seva instal·lació, fent referència a l'expedient E23-3105.

| Id. | Uso      | Direcció                        | Municipio             | Cota (msnm) | Altura (m) | Elevación (msnm) |
|-----|----------|---------------------------------|-----------------------|-------------|------------|------------------|
| 1   | Vivienda | Cº. Antic de Sant Cugat, nº 46B | Cerdanyola del Vallès | 189,09      | 7,60       | 196,69           |

| Id. | Sis. Ref. | Longitud       | Latitud          | Cota (msnm) | Altura (m) | Elevación (msnm) |
|-----|-----------|----------------|------------------|-------------|------------|------------------|
| 1   | ETRS89    | 2º 4' 55,05" E | 41º 29' 42,80" N | 189,09      | 7,60       | 196,69           |

2. Cal tenir present que aquesta llicència no comporta l'autorització de cap tipus de grua i que per a poder instal·lar-la caldrà tramitar la corresponent sol·licitud.

### **CONDICIONS GENERALS:**

1. Abans de l'inici de les obres caldrà aportar el Projecte Executiu i tota la documentació visada juntament amb el certificat de correspondència amb la documentació aprovada.
2. El Servei d'Urbanisme facilitarà una còpia del projecte tècnic segellat amb la data de l'acord d'aprovació, que obligatòriament ha d'estar present a l'obra, en el moment en que es notifiqui l'atorgament de la llicència d'obres.
3. S'haurà de comunicar al Servei d'Urbanisme la data d'inici de les obres, mitjançant instància registrada a l'Oficina d'Atenció Ciutadana, aportant acta de replanteig, si n'hi



hagués. En aquest moment es podrà retirar la placa d'obres al Servei d'Urbanisme, que s'haurà de col·locar en un lloc visible durant l'execució de l'obra.

4. Cal notificar als serveis tècnics la fase de replanteig de l'obra per a la comprovació de les alineacions, un cop marcades, perquè en puguin donar la conformitat, tenint en compte que la comprovació definitiva no es realitzarà fins que les obres de tancament perimetral estiguin executades.

5. D'acord a l'article 49 de les Ordenances metropolitanas d'edificació serà obligatori la comunicació als serveis tècnics de l'acabament de les diferents fases d'execució: replanteig, forjat terra planta baixa, sostre de la planta baixa i forjat coberta d'aigües.

6. S'haurà de complir el que disposa l'article 122 de les Ordenances Metropolitanas d'Edificació que regula la instal·lació de les tanques de seguretat durant l'execució de les obres.

7. S'haurà de complir el que disposa l'article 123 de les Ordenances Metropolitanas d'Edificació que regula les precaucions de seguretat que s'han d'adoptar durant l'execució de les obres.

8. En cas de modificacions substancials o no substancials, aquestes s'hauran de comunicar i hauran de ser aprovades per aquesta Corporació en el primer cas, o bé comunicades en el segon cas.

9. Caldrà sol·licitar llicència per ocupació de vial si s'escau la seva ocupació amb sacs o altres elements a la via pública.

10. Seran responsables de l'aplicació del Codi Tècnic de l'Edificació els agents que participen en el procés d'edificació, segons l'establert al Capítol III de la LOE (*Ley de Ordenación de la Edificación, Ley 38/1999, de 5 de noviembre*).

11. Per a garantir que un edifici compleix amb els requisits bàsics de la LOE anomenats a l'article 1 del CTE i que compleix amb les corresponents exigències bàsiques, els agents que intervenen en el procés de l'edificació, en la mesura en què afecti a la seva intervenció, hauran de donar compliment a les condicions que el CTE estableix per a la redacció del projecte, l'execució de l'obra i el manteniment i conservació de l'edifici.

12. L'incompliment total o parcial de qualsevol de les condicions establertes en la Llicència pot donar lloc a la paralització immediata de les obres o usos i a la incoació d'un expedient sancionador de conformitat amb el que estableix el Títol III del Reglament sobre la protecció de la Legalitat urbanística i al Títol VII del Text Refós de la Llei d'Urbanisme de Catalunya.

13. Amb la comunicació prèvia de primera ocupació serà necessari aportar, o mitjançant la seu electrònica municipal, la documentació gràfica definitiva de l'obra i la memòria en la qual es detallin els canvis realitzats respecte del projecte aprovat (en format digital), si n'hi hagués.

14. Abans de la 1<sup>a</sup> ocupació caldrà haver sol·licitat i resolt les connexions definitives amb els serveis, si s'escau, tenint en compte que:

a) La present llicència no comporta la seva autorització.

b) Aquestes obres de connexió als serveis hauran de ser soterrades i acomplir amb

“l’ordenança municipal de conduccions de via pública” .

c) En relació amb la connexió al clavegueram caldrà també respectar i garantir les següents condicions:

a) La instal·lació de sifons, arquetes de registre, etc es situaran sempre dins de l'àmbit del solar o finca privada i fora de la via pública i del seu domini.

b) El clavegueró haurà, en lo possible, de connectar-se a la claveguera per la part superior, quedant desestimat el pas lateral o inferior a aquest.

En qualsevol cas, la connexió no serà perpendicular a la claveguera, sinó que haurà de connectar-se amb una inclinació suficient per facilitar l'embocadura.

El pendent mínim de l'escomesa per gravetat ha de ser igual o major a l'1,5%.

c) Les conduccions noves de sanejament per làmina lliure (gravetat), situades a la via pública, seran de polietilè o PVC d'alta resistència (UNE EN 1401-1 SN4, color teula) formigonades en el seu perímetre.

Aquestes tindran un diàmetre mínim de 160mm (el càlcul resultant del diàmetre de l'escomesa és responsabilitat del projectista) i tenint en compte que en les zones d'habitatge unifamiliar o plurifamiliar, industrial o altres el diàmetre del tub serà de 250 mm com a màxim.

d) El reblert de la rasa s'haurà de realitzar amb formigó en tots els casos i s'ha d'executar segons les determinacions següents:

- La nova conducció haurà de formigonar-se en tot el seu perímetre amb un gruix mínim de 10cm.

- La resta de rasa s'haurà d'omplir amb terres netes compactades al 95% P.M.

- Sobre de la rasa serà necessari un dau de formigó HM-20 de 15 cm de gruix.

L'amplada serà la de la rasa + 20cm a cada costat, formant amb tot el conjunt una secció en forma de "T".

- La reposició de la zona de l'asfalt afectat s'executarà amb un mínim 4cm de gruix i d'amplada serà la resultant de l'ample de la rasa + 40cm per cada costat.

e) L'asfalt es farà en calent amb un reg d'emprimació prèvia.

f) Per a l'execució de les obres d'urbanització i de connexió al clavegueram s'hauran de posar en contacte amb els serveis tècnics municipals i realitzar una visita prèvia per a la corresponent inspecció d'aquesta.

g) Croquis tipus de les prescripcions esmentades :

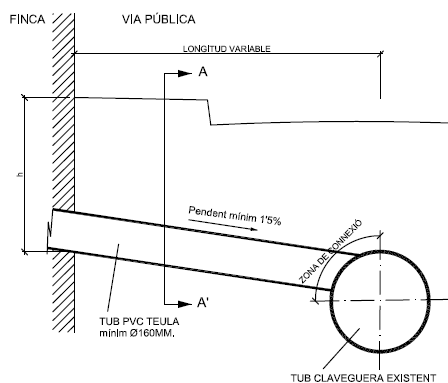

SECCIÓ LONGITUDINAL ESCOMESA

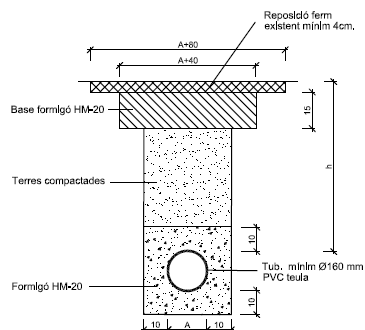

SECCIÓ A-A'

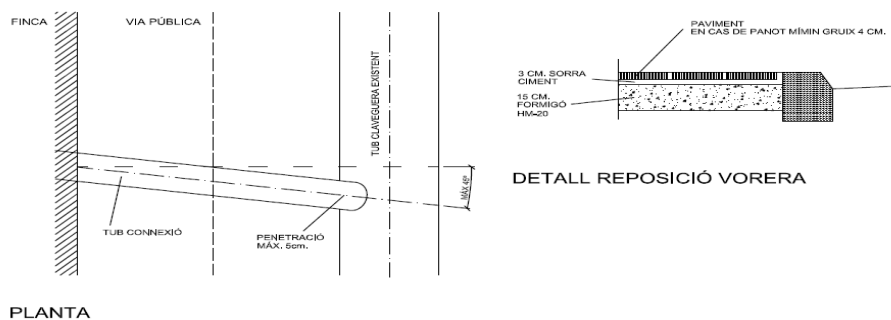

Tercer. **INDICAR** al senyor Raïmon Sirera Fernández que aquesta llicència no comporta l'autorització per a la col·locació de bastides, sacs de runes o contenidors metàl·lics, per a la instal·lació d'amuntegaments d'obra o casetes, per a talls de trànsit, per al subministrament de serveis o per a la instal·lació de grues, que hauran de ser sol·licitades expressament per part de la persona interessada.

Quart. **ADVERTIR** al senyor Raïmon Sirera Fernández que si en els terminis indicats a l'apartat primer d'aquest acord no s'inicia o no es finalitza l'actuació autoritzada, la llicència haurà caducat i per continuar l'obra se n'haurà d'obtenir una de nova si no s'ha obtingut abans una pròrroga del termini del qual es tracti, en els termes que preveu l'article 189 del Decret Legislatiu 1/2010, de 3 d'agost, pel què s'aprova el text refós de la Llei d'Urbanisme.

Cinquè. **INDICAR** al senyor Raïmon Sirera Fernández que l'ORGT de la Diputació de Barcelona, fent ús de les facultats delegades per acord del Ple Municipal de data 28 de desembre de 2017, té delegada la gestió de l'impost de construccions, instal·lacions i obres i, d'acord amb l'article 9.1 de l'OF núm.3, que estableix l'autoliquidació com a forma de gestió del pagament provisional a compte que cal fer amb motiu de la llicència, haurà de declarar la base de pagament a compte per import de 6.667,64€ (166.691,00€ x 4%) mitjançant la corresponent autoliquidació, que pot fer de forma presencial demanant cita prèvia a l'ORGT o de forma telemàtica al web <https://orgt.diba.cat>.

Sisè. **APROVAR** les liquidacions de les taxes que es relacionen a continuació, a nom del senyor Raïmon Sirera Fernández pels imports indicats, que seran degudament notificades per part de l'ORGT de la Diputació de Barcelona, fent ús de les facultats delegades per acord del Ple Municipal de data 28 de desembre de 2017.

#### TAXES

| Ord. fiscal        | Concepte                        | Unitats     | Tipus | Quota     | Total (€)        |
|--------------------|---------------------------------|-------------|-------|-----------|------------------|
| OF 07 art. 6 a)    | Per llicència                   | 166.691,00€ | 1,79% |           | 2.983,77         |
| OF 07 art. 6 a) 1. | Placa de llicència d'obra major | 1           |       | 70,38€/ut | 70,38            |
| <b>TOTAL</b>       |                                 |             |       |           | <b>3.054,15€</b> |

Setè. **COMUNICAR** aquest acord a la Tresoreria Municipal per tal que la Tresoreria formuli el càrrec de valors a l'Organisme de Gestió Tributària de la Diputació de Barcelona.

Vuitè. **NOTIFICAR** aquest acord al senyor Raïmon Sirera Fernández, amb la indicació que

posa fi a la via administrativa i que es podrà interposar, amb caràcter potestatiu, recurs de reposició davant l'òrgan que l'ha dictat, en el termini d'un mes a comptar des del dia següent a la recepció d'aquesta notificació. Alternativament, s'hi podrà interposar recurs contenciós administratiu davant els jutjats contenciosos administratius de la província de Barcelona, en el termini de dos mesos a comptar des del dia següent al de la recepció d'aquesta notificació. Si opteu per la interposició del recurs de reposició en via administrativa, transcorregut un mes des de la seva interposició sense que hagi estat resolt, s'entendrà desestimat per silenci administratiu i a partir de l'endemà podrà ésser interposat recurs contenciós administratiu davant els jutjats contenciosos administratius de la província de Barcelona en el termini de sis mesos. No obstant això, podreu exercitar qualsevol altra acció si ho considereu convenient.

Novè. **NOTIFICAR** aquest acord al senyor Raïmon Sirera Fernández, amb la indicació de que contra l'acte administratiu que aprova la liquidació de tributs municipals es podran interposar els recursos que s'indiquen per part de l'Organisme de Gestió tributària de Barcelona a la notificació de les liquidacions tributàries.

Desè. **NOTIFICAR** aquest acord a l'ORGT de la Diputació de Barcelona, i a l'Entitat Municipal Descentralizada de Bellaterra, la qual cosa es comunica perquè prenguin coneixement i tingui l'efecte que correspongui. "

El President pregunta als regidors i regidores assistents si tenen alguna intervenció a fer i no havent-hi cap es sotmet a votació la proposta d'acord quedant aprovada per unanimitat dels regidors i regidores presents.

## **5 RESOLUCIÓ DE SOL·LICITUDS PER A LA REDUCCIÓ DE LES QUOTES REGULADES PER L'ORDENANÇA FISCAL NÚM. 43 REGULADORA DEL PREU PÚBLIC PER LA PRESTACIÓ DE SERVEIS D'EDUCACIÓ, ESPORTS, CULTURA, JOVENTUT I INFÀNCIA I L'ORDENANÇA FISCAL NÚM. 46 REGULADORA DEL PREU PÚBLIC PER SERVEIS PRESTATS A LES INSTAL·LACIONS DEL PARC ESPORTIU MUNICIPAL GUIERA (EXP. 306/2024/292)**

La Secretària explica de forma resumida la proposta d'acord que es transcriu literalment a continuació:

"L'ordenança núm. 43 reguladora del preu públic per la prestació de serveis d'educació, esports, cultura, joventut i infància va ser aprovada el Ple de l'Ajuntament en la sessió que es va fer a Cerdanyola del Vallès, el dia 30 de maig de 2013 i es va modificar el 26 de març de 2015, el 22 de desembre de 2015, el 28 d'abril de 2016, el 30 de març de 2017, el 29 de juny de 2017. L'última modificació parcial ha estat aprovada per la sessió plenària de data 29 de novembre de 2018 i de 28 de febrer 2019.

L'ordenança núm. 46 reguladora del preu públic per serveis prestats a les instal·lacions del Parc Esportiu Municipal Guiera, va ser aprovada pel Ple de l'Ajuntament en la sessió que es

va fer a Cerdanyola del Vallès, el dia 30 d'octubre de 2004 i es va modificar el 26 de gener de 2012, el 26 de març de 2015, el 22 de desembre de 2015, el 30 de març de 2017. La última modificació parcial ha estat aprovada per la sessió plenària de data 29 de novembre de 2018 i de 28 de febrer 2019.

Les esmentades ordenances fiscal, fixen reduccions sobre les quotes per raó de la capacitat econòmica de la unitat familiar de la qual forma part el subjecte passiu.

Per a la valoració de les sol·licituds s'han aplicat els criteris i barem establerts a l'ordenança fiscal núm. 43 reguladora del preu públic per la prestació de serveis d'educació, esports, cultura i joventut i els criteris i barem establerts a l'ordenança núm. 46 reguladora del preu públic per serveis prestats a les instal·lacions del Parc Esportiu Municipal Guiera.

En aquest sentit, el percentatge de reducció sobre la quota s'estableix en funció dels ingressos anuals i del número de persones que componen la unitat familiar. Concretament, els ingressos anuals de l'exercici fiscal 2020 i 2021, ingressos aportats amb la documentació de la sol·licitud de la Tarificació Social o en el cas que no els hagin aportat, atès que signen l'autorització perquè l'ajuntament de Cerdanyola del Vallès pugui sol·licitar dades econòmiques i/o socials a altres administracions o bé fer consultes d'altres tramitacions en curs, com és el cas de les sol·licituds de beques escolars, per a la tramitació d'aquesta sol·licitud de tarificació social, des del servei s'ha fet la consulta a través de l' EACAT. El càlcul dels ingressos anuals de la unitat familiar i/o la renda per càpita s'ha efectuat en funció de l'índex de renda de suficiència de Catalunya fixat en la Llei de pressupostos de la Generalitat de Catalunya.

De les sol·licituds presentades correspon:

Atorgar i renovar la reducció de les quotes del preu públic per la prestació dels serveis d'educació, esports, cultura, joventut, i infància i del preu públic per serveis prestats a les instal·lacions del Parc Esportiu Municipal Guiera, pel percentatge que s'indica a les unitats familiars que s'especifiquen en l'annex 1, que comença per la senyora Lourdes Pérez Sales i finalitza amb la senyora Rebeca Ruth Ziegler Edwards, atès que reuneixen els requisits previstos en l'ordenança fiscal núm. 43 reguladora i l'ordenança fiscal núm. 46 de l'esmentat preu públic.

Declarar desistides les sol·licituds que figura en l'annex 2 per no aportar la documentació requerida en el termini establert, que comença per la senyora Ana Rosa García i finalitza amb el senyor Gontzal Zubizarreta Otxoa-Aizpurua, de l'ordenança fiscal núm. 43 reguladora de l'esmentat preu públic i l'ordenança fiscal núm. 46 de l'esmentat preu públic.

Desestimar les sol·licituds que figuren en l'annex 3 atès que de la documentació presentada es desprèn que els ingressos de la unitat familiar superen la renda per càpita fixada, on únicament figuren la senyora María de los Ángeles Ruiz Carranza i el senyor Alejandro Escudero Rodríguez, de l'ordenança fiscal núm. 43 reguladora de l'esmentat preu públic i l'ordenança fiscal núm. 46 de l'esmentat preu públic.

Cal recordar que la tarifació social no és un ajut social i per tant cal demostrar documentalment, una capacitat suficient per poder fer front a la quota resultant dels preus públics un cop aplicat el percentatge de reducció de la tarifació social.

Inadmetre les sol·licituds que figuren en l'annex 4 atès que els beneficiaris disposen de varis immobles / no estan empadronats a Cerdanyola del Vallès i per tant, no compleixen el requisit de l'ordenança fiscal núm. 43 i l'ordenança fiscal núm. 46 de l'esmentat preu públic, on únicament figura el senyor Jaime Vila Traver.

Atès que la resolució de reduccions de tarifes té efectes per totes les tarifes a les quals fa referència l'ordenança núm. 43 i l'ordenança núm. 46, cada servei haurà de procedir com correspongui per tal de fer efectiva la reducció atorgada.

Hi ha sol·licituds a les quals es fa referència en aquest expedient, que corresponen a unitats familiars que tenien concedida reducció de tarifes de conformitat a l'ordenança núm. 43 i l'ordenança núm. 46 que ha finalitzat la vigència atorgada. D'acord amb que estableix el mateix text, un cop finalitzat el termini d'aplicació de la reducció, s'ha de sol·licitar novament l'aplicació de la reducció i es procedeix a una comprovació de les dades econòmiques aportades que indiquen l'aplicació de la reducció. Per aquest motiu no es pot considerar una renovació, sinó una resolució de sol·licitud de tarifació social.

Les resolucions que es contenen en aquest acord tindran els efectes atorgats en l'ordenança respectiva, els quals venen determinats en l'annex que forma part integrant d'aquest expedient, transcorregut el qual, les persones beneficiàries hauran de sol·licitar novament la reducció.

D'acord amb art. 5 de l'ordenança núm. 43 reguladora del preu públic per la prestació de serveis d'educació, esports, cultura, joventut i infància i l' art. 8 l'Ordenança núm. 46 reguladora del preu públic per serveis prestats a les instal·lacions del Parc Esportiu Municipal Guiera , l'adopció d'aquest acord correspon a la Junta de Govern Local.

De conformitat amb la resolució d'Alcaldia núm. 3215 de data 17 de juny de 2023, de delegació de l'exercici de les atribucions d'alcaldia en la Junta de Govern Local i en determinats regidors i regidores, la Junta de Govern Local

## ACORDA

Primer. **APROVAR** l'aplicació de la tarifació social pel serveis d'educació, esports, cultura, joventut i Guiera, a les persones interessades que s'especifiquen a l'annex 1, que ha estat signat per la Cap del Servei de Benestar Social, Cohesió i Salut Pública, en en data 16 de gener de 2024, que comença per la senyora Lourdes Pérez Sales i finalitza amb la senyora Rebeca Ruth Ziegler Edwards atès que reuneixen els requisits previstos en l'ordenança fiscal núm. 43 reguladora i l'ordenança fiscal núm. 46 de l'esmentat preu públic.

Segon. **DESISTIR** les sol·licituds de reducció de les quotes del preu públic per la prestació dels serveis d'educació, esports, cultura, joventut i Guiera a la persona interessada que

s'especifiquen a l'annex 2, que ha estat signat per la Cap del Servei de Benestar Social, Cohesió i Salut Pública, en data 16 de gener de 2024, que comença per la senyora Ana Rosa García i finalitza amb el senyor Gontzal Zubizarreta Otxoa-Aizpurua.

Tercer. **DESESTIMAR** les sol·licituds de reducció de les quotes del preu públic per la prestació dels serveis d'educació, esports, cultura, joventut i Guiera a les persones interessades que s'especifiquen a l'annex 3, que ha estat signat per la Cap del Servei de Benestar Social, Cohesió i Salut Pública, en data 16 de gener de 2024, on únicament figuren la senyora María de los Ángeles Ruiz Carranza i el senyor Alejandro Escudero Rodríguez.

Quart. **INADMETRE** la sol·licitud de reducció de les quotes del preu públic per la prestació dels serveis d'educació, esports, cultura, joventut, infància i Guiera al sol·licitant que s'especifica a l'annex 4, que ha estat signat per la cap del Servei de Benestar Social, Cohesió i Salut Pública, en data 16 de gener de 2024, on únicament figura el senyor Jaime Vila Traver.

Cinquè. **NOTIFICAR** aquesta resolució mitjançant edicte publicat al tauler d'edictes Municipal, de conformitat amb l'article 45 de la Llei 39/2015, d'1 d'octubre, del procediment administratiu comú de les administracions públiques, amb indicació que contra aquest acte administratiu, que és definitiu en via administrativa, es podrà interposar, amb caràcter potestatiu, recurs de reposició davant l'òrgan que l'ha dictat, en el termini d'un mes a comptar des del dia següent a la recepció d'aquesta notificació. Alternativament, s'hi podrà interposar recurs contenciós administratiu davant els jutjats contenciosos administratius de la província de Barcelona, en el termini de dos mesos a comptar des del dia següent al de la recepció d'aquesta notificació.

Si opteu per la interposició del recurs de reposició en via administrativa, transcorregut un mes des de la seva interposició sense que hagi estat resolt, s'entendrà desestimat per silenci administratiu i a partir de l'endemà podrà ésser interposat recurs contenciós administratiu davant els jutjats contenciosos administratius de la província de Barcelona en el termini de sis mesos.

No obstant això, podreu exercitar qualsevol altra acció si ho considereu convenient."

El President pregunta als regidors i regidores assistents si tenen alguna intervenció a fer i no havent-hi cap es sotmet a votació la proposta d'acord quedant aprovada per unanimitat dels regidors i regidores presents.

**6 RESOLUCIÓ DE SOL·LICITUDS PER A LA REDUCCIÓ DE LES QUOTES REGULADES PER L'ORDENANÇA FISCAL NÚM. 43 REGULADORA DEL PREU PÚBLIC PER LA PRESTACIÓ DE SERVEIS D'EDUCACIÓ, ESPORTS, CULTURA, JOVENTUT I INFÀNCIA I L'ORDENANÇA FISCAL NÚM. 46 REGULADORA DEL PREU PÚBLIC PER SERVEIS PRESTATS A LES INSTAL·LACIONS DEL PARC ESPORTIU MUNICIPAL GUIERA (EXP. 306/2023/293)**

La Secretària explica de forma resumida la proposta d'acord que es transcriu literalment a continuació:

"L'ordenança núm. 43 reguladora del preu públic per la prestació de serveis d'educació, esports, cultura, joventut i infància va ser aprovada el Ple de l'Ajuntament en la sessió que es va fer a Cerdanyola del Vallès, el dia 30 de maig de 2013 i es va modificar el 26 de març de 2015, el 22 de desembre de 2015, el 28 d'abril de 2016, el 30 de març de 2017, el 29 de juny de 2017. L'última modificació parcial ha estat aprovada per la sessió plenària de data 29 de novembre de 2018 i de 28 de febrer 2019.

L'ordenança núm. 46 reguladora del preu públic per serveis prestats a les instal·lacions del Parc Esportiu Municipal Guiera, va ser aprovada pel Ple de l'Ajuntament en la sessió que es va fer a Cerdanyola del Vallès, el dia 30 d'octubre de 2004 i es va modificar el 26 de gener de 2012, el 26 de març de 2015, el 22 de desembre de 2015, el 30 de març de 2017. La última modificació parcial ha estat aprovada per la sessió plenària de data 29 de novembre de 2018 i de 28 de febrer 2019.

Les esmentades ordenances fiscal, fixen reduccions sobre les quotes per raó de la capacitat econòmica de la unitat familiar de la qual forma part el subjecte passiu.

Per a la valoració de les sol·licituds s'han aplicat els criteris i barem establerts a l'ordenança fiscal núm. 43 reguladora del preu públic per la prestació de serveis d'educació, esports, cultura i joventut i els criteris i barem establerts a l'ordenança núm. 46 reguladora del preu públic per serveis prestats a les instal·lacions del Parc Esportiu Municipal Guiera.

En aquest sentit, el percentatge de reducció sobre la quota s'estableix en funció dels ingressos anuals i del número de persones que componen la unitat familiar. Concretament, els ingressos anuals de l'exercici fiscal 2020 i 2021, ingressos aportats amb la documentació de la sol·licitud de la Tarificació Social o en el cas que no els hagin aportat, atès que signen l'autorització perquè l'ajuntament de Cerdanyola del Vallès pugui sol·licitar dades econòmiques i/o socials a altres administracions o bé fer consultes d'altres tramitacions en curs, com és el cas de les sol·licituds de beques escolars, per a la tramitació d'aquesta sol·licitud de tarificació social, des del servei s'ha fet la consulta a través de l'EACAT. El càlcul dels ingressos anuals de la unitat familiar i/o la renda per càpita s'ha efectuat en funció de l'índex de renda de suficiència de Catalunya fixat en la Llei de pressupostos de la Generalitat de Catalunya.

De les sol·licituds presentades correspon:

- a) Atorgar i renovar la reducció de les quotes del preu públic per la prestació dels serveis d'educació, esports, cultura, joventut, i infància i del preu públic per serveis prestats a les instal·lacions del Parc Esportiu Municipal Guiera, pel percentatge que s'indica a les unitats familiars que s'especifiquen en l'annex 1, que comença per la senyora Maria Mercedes Ayala Vicente i finalitza amb la senyora Silvia Pascual Alambra, atès que reuneixen els requisits previstos en l'ordenança fiscal núm. 43 reguladora i l'ordenança fiscal núm. 46 de l'esmentat preu públic.



Atès que la resolució de reduccions de tarifes té efectes per totes les tarifes a les quals fa referència l'ordenança núm. 43 i l'ordenança núm. 46, cada servei haurà de procedir com correspongui per tal de fer efectiva la reducció atorgada.

Hi ha sol·licituds a les quals es fa referència en aquest expedient, que corresponen a unitats familiars que tenien concedida reducció de tarifes de conformitat a l'ordenança núm. 43 i l'ordenança núm. 46 que ha finalitzat la vigència atorgada. D'acord amb que estableix el mateix text, un cop finalitzat el termini d'aplicació de la reducció, s'ha de sol·licitar novament l'aplicació de la reducció i es procedeix a una comprovació de les dades econòmiques aportades que indiquen l'aplicació de la reducció. Per aquest motiu no es pot considerar una renovació, sinó una resolució de sol·licitud de tarifació social.

Les resolucions que es contenen en aquest acord tindran els efectes atorgats en l'ordenança respectiva, els quals venen determinats en l'annex que forma part integrant d'aquest expedient, transcorregut el qual, les persones beneficiàries hauran de sol·licitar novament la reducció.

D'acord amb art. 5 de l'ordenança núm. 43 reguladora del preu públic per la prestació de serveis d'educació, esports, cultura, joventut i infància i l' art. 8 l'Ordenança núm. 46 reguladora del preu públic per serveis prestats a les instal·lacions del Parc Esportiu Municipal Guiera , l'adopció d'aquest acord correspon a la Junta de Govern Local.

De conformitat amb la resolució d'Alcaldia núm. 3215 de data 17 de juny de 2023, de delegació de l'exercici de les atribucions d'alcaldia en la Junta de Govern Local i en determinats regidors i regidores, la Junta de Govern Local

## ACORDA

Primer. **APROVAR** l'aplicació de la tarifació social pel serveis d'educació, esports, cultura, joventut i Guiera, a les persones interessades que s'especifiquen a l'annex 1, que ha estat signat per la Cap del Servei de Benestar Social, Cohesió i Salut Pública, en data 11 de gener de 2024, que comença per la senyora Maria Mercedes Ayala Vicente i finalitza amb la senyora Silvia Pascual Alambra, atès que reuneixen els requisits previstos en l'ordenança fiscal núm. 43 reguladora i l'ordenança fiscal núm. 46 de l'esmentat preu públic.

Segon. **NOTIFICAR** aquesta resolució mitjançant edicte publicat al tauler d'edictes Municipal, de conformitat amb l'article 45 de la Llei 39/2015, d'1 d'octubre, del procediment administratiu comú de les administracions públiques, amb indicació que contra aquest acte administratiu, que és definitiu en via administrativa, es podrà interposar, amb caràcter potestatiu, recurs de reposició davant l'òrgan que l'ha dictat, en el termini d'un mes a comptar des del dia següent a la recepció d'aquesta notificació. Alternativament, s'hi podrà interposar recurs contenciós administratiu davant els jutjats contenciosos administratius de la província de Barcelona, en el termini de dos mesos a comptar des del dia següent al de la recepció d'aquesta notificació. Si s'opta per la interposició del recurs de reposició en via administrativa, transcorregut un mes des de la seva interposició sense que hagi estat resolt, s'entendrà desestimat per silenci administratiu i a partir de l'endemà podrà ésser interposat

recurs contenciós administratiu davant els jutjats contenciosos administratius de la província de Barcelona en el termini de sis mesos. No obstant això, podreu exercitar qualsevol altra acció si ho considereu convenient."

El President pregunta als regidors i regidores assistents si tenen alguna intervenció a fer i no havent-hi cap es sotmet a votació la proposta d'acord quedant aprovada per unanimitat dels regidors i regidores presents.

Abans de donar per finalitzada la sessió, la regidora delegada d'activitats i llicències senyora Eulàlia Mimó indica que s'havia d'haver inclòs per urgència a l'ordre del dia un expedient referit a una llicència d'obres.

La Secretària general explica que la cap del servei d'urbanisme havia demanat la inclusió per urgència a l'ordre del dia mitjançant la tramesa d'un correu electrònic però que no s'ha rebut la conformitat per part del President o del coordinador general per poder-se incorporar.

El President indica que va donar la conformitat per correu electrònic i pregunta si és possible la inclusió per urgència.

La Secretària general contesta que sí encara que hauria d'anar al servei de Secretaria per procedir a imprimir la proposta d'acord.

A les 9:03 hores es suspèn la sessió i a les 9.:07 hores es reprèn la sessió.

Seguidament, el president proposa la inclusió per urgència a l'ordre del dia de l'assumpte següent:

"Concessió de llicència d'obres majors de la fase 0 per als moviments de terres i sistemes de fonamentació de la parcel·la PC2\*03.03 del Parc de l'Alba, d'acord amb l'expedient 121/2023/033"

Seguidament es sotmet a votació la inclusió per urgència a l'ordre del dia de l'assumpte indicat, aprovant-se per unanimitat la seva inclusió.

## **7 CONCESSIÓ DE LLICÈNCIA D'OBRES MAJORS DE LA FASE 0 PER ALS MOVIMENTS DE TERRES I SISTEMES DE FONAMENTACIÓ DE LA PARCEL·LA PC2\*03.03 DEL PARC DE L'ALBA, D'ACORD AMB L'EXPEDIENT 121/2023/033**

La Secretària explica de forma resumida la proposta d'acord que es transcriu literalment a continuació:

"En data 31 de juliol de 2023, mitjançant instància amb el registre d'entrada número 31.088, la senyora Anna Vilaseca Martí, en representació del senyor Jeffrey Sújar Blanco que actua com a representant de la mercantil URBANIA DK1, SLU (en endavant, la part interessada), sol·licita llicència d'obres per a la construcció d'una residència d'estudiants a la parcel·la

PC2\*-03.03 del Parc de l'Alba, expedient 121/2023/033.

En la mateixa data, mitjançant instància amb el registre d'entrada número 31.089, la part interessada aporta documentació complementària a l'expedient.

En data 28 d'agost de 2023 la cap de secció tècnica de llicències d'obres emet informe tècnic de deficiències esmenables en base a la verificació documental realitzada.

En data 5 de setembre de 2023, mitjançant instància amb número de registre d'entrada 34.779, la persona interessada aporta documentació en resposta a les deficiències requerides.

En data 8 de setembre de 2023 es va emetre informe tècnic d'emplaçament confirmant com adreça correcta de la finca Avinguda de la Ciència, Parcel·la PC2-03.03 i donant per correcte el topogràfic aportat per la part interessada.

En data 9 d'octubre de 2023 l'Agencia Estatal de Seguridad Aérea (AESA) emet informe favorable autoritzant la construcció de la residència d'estudiants amb aparcament i piscina, la instal·lació de tres grues torre i l'ús de grua mòbil.

En data 10 d'octubre de 2023 el Consorci Urbanístic del Centre Direccional emet informe fent constar que el projecte compleix amb la normativa específica del Pla Director Urbanístic del Centre Direccional amb condicions.

En data 8 de novembre de 2023 els Bombers de la Generalitat de Catalunya emeten informe de prevenció d'incendis desfavorable referent al projecte per a la construcció de la residència d'estudiants.

En data 29 de desembre de 2023, mitjançant el registre d'entrada número 52.523, la persona interessada aporta documentació complementària a l'expedient i sol·licita llicència d'obres per fases diferenciades, concretant en la Fase 0 el moviment de terres, sistemes de contenció i fonaments per a la implantació de les obres d'edificació d'una residència d'estudiants que s'autoritzarà amb les fases posteriors.

En data 22 de gener de 2024, mitjançant el registre d'entrada número 2.898, la persona interessada aporta separata Fase 0 del projecte bàsic per a la construcció d'una residència d'estudiants.

En data 23 de gener de 2024 la cap de secció tècnica de llicències d'obres emet informe tècnic favorable per a la concessió de la llicència de la Fase 0 per als moviments de terres i sistemes de fonamentació de la parcel·la PC2\*-03.03 del Parc de l'Alba a favor de URBANIA DK1, SLU, amb les següents consideracions:

**“0.- Descripció:**

*El projecte presentat planteja el moviment de terres i sistemes de fonamentació a la parcel·la PC2\*-03.03, per a la posterior construcció d'una residència d'estudiants.*

*Es preveu realitzar el total de l'execució en 2 fases per tal de realitzar les futures obres d'edificació, d'acord amb la qualificació del PDU vigent.*

**1.- Les obres sol·licitades amb la FASE 0 consisteixen en:**

**a) Moviments de terres i treballs d'a condicionament de la parcel·la per a la posterior execució i implantació de la residència d'estudiants:**

- Els moviments proposats no depassen les mides de 1'5m per sobre ni 2'20m per sota de la cota definitiva del límit de la parcel·la tal i com s'indica a l'article 51 del PDU, de manera que les plataformes per a ubicar les cotes de planta baixa de la futura edificació coincideix amb la cota d'accés determinada per la rasant del carrer comportant així una adequació de l'espai amb a l'entorn i en relació a la seva topografia.

b) Fonamentacions a nivell sota rasant.

**2.- Cal tenir en compte que les obres proposades s'ubiquen a l'àmbit del Parc de l'Alba, segons el PDU del Centre Direccional i les finques resultants del Projecte de Reparcel·lació, disposen de càrregues hipotecàries, segons la seva descripció, fet que no afecta a la present proposta de llicència de la Fase 0.**

**3.- Pel que fa a les obres d'urbanització pendents d'executar, d'acord amb l'informe del Consorci del Centre Direccional:**

Els serveis tècnics del Consorci emeten un informe relatiu al global de la proposta en data 10.10.2023, en el que es fan (entre altres aspectes), les següents consideracions relacionades amb la Fase 0:

Tot i que la parcel·la compta amb tots els serveis, la plaça on està ubicada està pendent d'urbanitzar.

En concret, les actuacions previstes formen part del Projecte d'Urbanització A3:

- Plaça A al Sector Parc de l'Alba de Cerdanyola del Vallès, aprovat pel Consell General del Consorci en la sessió del 14/06/2023.

Atès que l'accés natural a la parcel·la tindrà lloc des de la plaça A, es preveu iniciar les obres d'urbanització d'aquesta plaça després del moviment de terres, fonamentacions i del gruix de l'estructura de l'edifici, per reduir interferències i evitar danys a la urbanització.

Un cop el Consorci comenci les obres d'urbanització de la plaça, l'accés a la parcel·la quedarà condicionat per aquestes obres.

Per tant, serà necessari planificar les obres d'edificació conjuntament amb les de urbanització de la plaça. A tal efecte, abans d'iniciar les obres d'edificació, el promotor s'haurà de posar en contacte amb els serveis tècnics del Consorci.

En conseqüència, tot tenint en compte les consideracions descrites, no es constaten interferències amb les futures obres d'urbanització del sector, però sí amb les activitats que es duen a terme al Parc de l'Alba, per tant caldrà minimitzar l'ocupació de la via pública (en cas de ser necessària) i l'afectació a la mobilitat de la zona.

Aquest aspecte s'haurà de concretar i sol·licitar de manera adient i consensuada amb els serveis tècnics del Consorci del Centre Direccional fi i efecte de donar compliment a la planificació dels treballs i al pla de seguretat i salut de les obres d'urbanització en curs."

Així mateix emet el càlcul de les liquidacions corresponents i de la fiança per elements urbanístics a dipositar per la part interessada.

L'informe de la cap de secció tècnica de llicències d'obres de data 23 de gener de 2024 es considera l'únic informe preceptiu o necessari a efectes d'aquest acord.

Es fa constar que aquest expedient ha seguit allò establert a la instrucció de tramitació dels expedients administratius de l'Ajuntament de Cerdanyola del Vallès per mitjans electrònics, aprovada per resolució d'alcaldia núm. 5.783 de data 27 de novembre de 2023, no obstant, atès que aquest expedient es va iniciar amb anterioritat a aquesta instrucció realitzant-se diferents tràmits que donen lloc a aquest acord que posa fi a la via administrativa, no conté la incoació formal de l'expedient i/o la designació de les persones instructores, amb la indicació del termini màxim de resolució.

Igualment es fa constar que el peu de recurs indicat en el punt dispositiu Vuitè d'aquest acord no es troba inclòs en la relació de peus de recurs detallat a la mateixa instrucció, tot i ser el recurs procedent per aquesta notificació de resolució.

Conforme l'article 187.1.a) del Decret legislatiu 1/2010, de 3 d'agost, pel qual s'aprova el Text refós de la Llei d'urbanisme (TRLUC) l'edificació projectada per la persona interessada està subjecte al règim de llicència urbanística.

D'acord amb allò que disposa l'article 188 del TRLUC sobre el règim jurídic de les llicències urbanístiques.

L'article 79 del Decret 179/1995, de 13 de juny, del Reglament d'obres, activitats i serveis dels ens locals, estableix la tramitació de les sol·licituds de llicència.

D'acord amb allò que disposen els articles 13, 14 i 15 del Reglament sobre protecció de la legalitat urbanística, aprovat per Decret 64/2014, de 13 de maig, sobre la llicència simultània d'obres d'urbanització i edificació.

D'acord amb allò que disposen les ordenances fiscals número 3 i 7 reguladores de l'Impost de Construccions, Instal·lacions i obres, i de la Taxa per llicències o activitats comunicades en matèria urbanística.

Vist l'informe jurídic emès en data 25 de gener de 2024.

De conformitat amb la resolució d'Alcaldia núm. 3215 de data 17 de juny de 2023, de delegació de l'exercici de les atribucions d'alcaldia en la Junta de Govern Local i en determinats regidors i regidores, la Junta de Govern Local

## ACORDA

Primer. **CONCEDIR** llicència d'obres de la Fase 0 per als moviments de terres i sistemes de fonamentació de la parcel·la PC2\*03.03 del Parc de l'Alba a URBANIA DK1, SLU, segons separata Fase 0 del projecte bàsic redactat pels arquitectes Andreu Franquesa Grau i Jordi Framis Ferrer, aportat en data 22 de gener de 2024, registre d'entrada número 2.898.

El termini màxim és d'1 any per començar les obres i 3 anys per acabar-les, amb el benentès que ambdós terminis computen des de l'endemà de la notificació del present acord.

Segon. **INDICAR** a URBANIA DK1, SLU que, de conformitat amb l'informe tècnic de data 23 de gener de 2024, la concessió d'aquesta llicència queda condicionada al compliment de les següents condicions especials:

1) Abans de l'inici de les obres caldrà aportar el Projecte Executiu i el Visat de tota la documentació, amb el corresponent certificat de correspondència amb el projecte bàsic aprovat.

2) Cal tenir present que la corresponent llicència no comporta les següents autoritzacions i que en cas de ser necessàries caldrà sol·licitar-les:

- Per a l'ocupació de la via pública.

3) Cal assabentar als serveis tècnics municipals i al serveis tècnics del Consorci del Parc de l'Alba de la data d'inici mitjançant la presentació de la documentació corresponent al registre general de l'Ajuntament.

4) S'haurà de protegir la via pública d'agressions pròpies de l'obra a l'arbrat, jardineria, reg, enllumenat públic, mobiliari urbà, voreres, calçada i resta de bens públics.

No obstant, una vegada acabada l'obra, qualsevol dany produït sobre aquests haurà de ser reparat.

5) No podran deixar-se fora de servei o inutilitzar-se sense autorització els serveis públics existents continguts a l'obra.

6) Hauran de quedar delimitades i senyalitzades les obres amb materials apropiats per a cada cas d'acord amb l'Estudi de Seguretat i Salut, el Pla de Seguretat i Salut i la legislació i la normativa vigent, de tal manera que es garanteixi la seguretat dels vianants i del trànsit rodat, essent obligatòria la instal·lació de llums de senyalització amb intensitat suficient a cada extrem o angle de les tanques, les quals no han de presentar elements punxants, tallants o amb els quals es puguin produir cops o ensopegades.

7) No podran ocupar la via pública els materials necessaris o altres objectes específics per efectuar l'obra i a més a més caldrà consensuar amb els responsables de mobilitat i amb els serveis tècnics del centre direccional i amb les parcel·les veïnes la retirada de les terres sobrants i no reutilitzades a fi i efecte de donar compliment a la planificació dels treballs i al pla de seguretat i salut.

8) S'haurà de complir el que disposa l'article 122 de les Ordenances Metropolitanes d'Edificació que regula la instal·lació de les tanques de seguretat durant l'execució de les obres i tenint en compte que "aquesta tanca s'entén sempre amb caràcter provisional mentre duri l'obra i, transcorregut un mes amb les obres aturades, s'haurà deixar lliure la vorera al trànsit públic."

9) S'haurà de complir el que disposa l'article 123 de les Ordenances Metropolitanes d'Edificació que regula les precaucions de seguretat que s'han d'adoptar durant l'execució de les obres.

**10)** Cal donar compliment a les condicions següents de l'informe del Consorci del Centre Direccional de data 10.10.2023:

*Atès que l'accés natural a la parcel·la tindrà lloc des de la plaça A, es preveu iniciar les obres d'urbanització d'aquesta plaça després del moviment de terres, fonamentacions i del gruix de l'estructura de l'edifici proposat com a residència d'estudiants, per reduir interferències i evitar danys a la urbanització.*

*Un cop el Consorci comenci les obres d'urbanització de la plaça, l'accés a la parcel·la quedarà condicionat per aquestes obres.*

*Per tant, serà necessari planificar les obres d'edificació conjuntament amb les de urbanització de la plaça.*

*A tal efecte, abans d'iniciar les obres d'edificació, el promotor s'haurà de posar en contacte amb els serveis tècnics del Consorci.*

**11)** Pel que fa a les possibles afectacions durant l'execució de les obres cal tenir en compte la proximitat i l'elevada sensibilitat del Sincrotró ALBA, a tal efecte, es recomana que es posin en contacte amb la direcció d'aquesta instal·lació per tal de minimitzar les possibles afeccions.

### **Condicions Particulars**

Abans d'iniciar les obres:

S'haurà de dipositar a la Tresoreria Municipal la següent fiança per l'import i concepte d'elements urbanístics que es senyalen a continuació:

- La quantitat de nou mil euros (9.000,00€), en concepte de garantia per respondre dels danys que puguin efectuar-se en els serveis públics existents i elements urbanístics segons el que disposa l'article 16 de les Ordenances Metropolitanes d'Edificació.

La fiança es pot presentar mitjançant aval bancari o en metàl·lic (transferència bancària):

- Aval bancari (o qualsevol forma admesa per la legislació de contractació del sector públic), en aquest cas concertar cita prèvia per dipositar-la, al departament de Tresoreria a l'adreça electrònica tresoreria@cerdanyola.cat, o trucant al telèfon 93 580 88 88, de dilluns a divendres de 9 a 14 h.
- Metàl·lic (transferència bancària) al compte corrent de l'Ajuntament de Cerdanyola del Vallès número: ES28 3058 0555 1127 3200 0032, indicant el nom, concepte i expedient.

En relació al compte on s'ha de fer l'ingrés, cal que ho comuniquin a través del formulari que us adjunto, degudament emplenat, fent constar les dades que se sol·liciten, les signatures corresponents i les dades bancàries (IBAN) degudament verificades per la vostra entitat bancària mitjançant la signatura de l'entitat financera, juntament amb la còpia del NIF i ens el fan arribar de la mateixa manera, per correu postal ordinari o via seu electrònica de l'Ajuntament, en aquest cas l'enllaç seria el següent: [https://www.cerdanyola.cat/sites/default/files/fitxers/models\\_instancia/tre-01\\_dades\\_de\\_creditors\\_-\\_catala.pdf](https://www.cerdanyola.cat/sites/default/files/fitxers/models_instancia/tre-01_dades_de_creditors_-_catala.pdf)

Tercer. **INDICAR** a URBANIA DK1, SLU que aquesta llicència no comporta l'autorització

per a la col·locació de bastides, sacs de runes o contenidors metàl·lics, per a la instal·lació d'amuntegaments d'obra o casetes, per a talls de trànsit, per al subministrament de serveis o per a la instal·lació de grues, que hauran de ser sol·licitades expressament per part de la persona interessada.

Quart. **ADVERTIR** a URBANIA DK1, SLU que si en els terminis indicats a l'apartat primer d'aquest acord no s'inicia o no es finalitza l'actuació autoritzada, la llicència haurà caducat i per continuar l'obra se n'haurà d'obtenir una de nova si no s'ha obtingut abans una pròrroga del termini del qual es tracti, en els termes que preveu l'article 189 del Decret Legislatiu 1/2010, de 3 d'agost, pel què s'aprova el text refós de la Llei d'Urbanisme.

Cinquè. **INDICAR** a URBANIA DK1, SLU que l'ORGT de la Diputació de Barcelona, fent ús de les facultats delegades per acord del Ple Municipal de data 28 de desembre de 2017, té delegada la gestió de l'impost de construccions, instal·lacions i obres i, d'acord amb l'article 9.1 de l'OF núm.3, que estableix l'autoliquidació com a forma de gestió del pagament provisional a compte que cal fer amb motiu de la llicència, haurà de declarar la base de pagament a compte per import de 96.732,99€ (2.418.324,81€ x 4%) mitjançant la corresponent autoliquidació, que pot fer de forma presencial demanant cita prèvia a l'ORGT o de forma telemàtica al web <https://orgt.diba.cat>.

Sisè. **APROVAR** les liquidacions de les taxes que es relacionen a continuació, a nom de URBANIA DK1, SLU pels imports indicats, que seran degudament notificades per part de l'ORGT de la Diputació de Barcelona, fent ús de les facultats delegades per acord del Ple Municipal de data 28 de desembre de 2017.

#### TAXES

| O<br>F | Art. | Concepte                     | Unitats      | Tipus | TOTAL       |
|--------|------|------------------------------|--------------|-------|-------------|
| 07     | 6 a) | Per llicències urbanístiques | 2.418.324,81 | 1'79% | 43.288,01 € |

Setè. **COMUNICAR** aquest acord a la Tresoreria Municipal per tal que la Tresorera formuli el càrrec de valors a l'Organisme de Gestió Tributària de la Diputació de Barcelona.

Vuitè. **NOTIFICAR** aquest acord a URBANIA DK1, SLU, amb la indicació de que conté dos actes administratius diferents, un que posa fi a la via administrativa i que es podrà interposar, amb caràcter potestatiu, recurs de reposició davant l'òrgan que l'ha dictat, en el termini d'un mes a comptar des del dia següent a la recepció d'aquesta notificació. Alternativament s'hi podrà interposar recurs contenciós administratiu davant els jutjats contenciosos administratius de la província de Barcelona, en el termini de dos mesos a comptar des del dia següent al de la recepció d'aquesta notificació. Si s'opta per la interposició del recurs de reposició en via administrativa, transcorregut un mes des de la seva interposició sense que hagi estat resolt, s'entendrà desestimat per silenci administratiu i a partir de l'endemà podrà ésser interposat recurs contenciós administratiu davant els jutjats contenciosos administratius de la província de Barcelona en el termini de sis mesos. No obstant això, es podrà exercitar qualsevol altra acció que es consideri convenient. I un acte administratiu de naturalesa tributària que no posa fi a la via administrativa i que es podrà interposar els recursos que s'indiquen per part de l'Organisme de Gestió tributària de



Barcelona a la notificació de les liquidacions tributàries.

Novè. **NOTIFICAR** aquest acord a l'ORGT de la Diputació de Barcelona, i al Consorci del Parc de l'Alba, la qual cosa es comunica perquè prenguin coneixement i tingui l'efecte que correspongui."

El President pregunta als regidors i regidores assistents si tenen alguna intervenció a fer i no havent-hi cap es sotmet a votació la proposta d'acord quedant aprovada per unanimitat dels regidors i regidores presents.

## **8 PRECS I PREGUNTES**

No n'hi ha.

I sense cap més assumpte per tractar, la presidència aixeca la sessió a les nou hores i vuit minuts. En dono fe.

Vist i Plau

Aurora Corral García  
LA SECRETÀRIA GENERAL

Carlos Cordón Núñez  
L'ALCALDE