



Pi. Francesc Layret, s/n  
08290 Cerdanyola del Vallès  
Barcelona  
Telèfon 93 580 88 88  
Fax 93 580 16 20  
[www.cerdanyola.cat](http://www.cerdanyola.cat)

## ACTA NÚM. 19/2024

### JUNTA DE GOVERN LOCAL

Sessió ordinària del dia 20 de maig de 2024

A les nou hores i tres minuts del dia 20 de maig de 2024, es reuneix la JUNTA DE GOVERN LOCAL en sessió ordinària i de conformitat amb la convocatòria tramesa de forma reglamentària, sota la presidència del senyor alcalde Carlos Cordón Núñez i actua com a secretària accidental la senyora Inmaculada Viera Hernández.

Assisteixen els següents regidors i regidores:

- Josefa Rivera Dueñas
- Javier Sánchez Miras
- Pilar Adell Gutiérrez
- David González Chanca
- Sonia Rodríguez Ruiz
- Óscar Pons Cárceles
- Maria Eulàlia Mimó Viader
- Jaume Folch Beltran

També assisteixen les regidores senyora Cristina Padilla Zaplana, senyora Conchi Martínez Rodríguez i senyora Andrea Borrego Valero i els regidors senyor Santiago Moro Muñoz i Antonio Otero Muñoz.

Assisteixen també convidats per la presidència, la Cap de Gabinet d'Alcaldia, la senyora Alexandra Moreno Pardo, l'assessor en matèria de Territori, el senyor Joaquim Garreta Martí-Terroba, l'assessor en matèria econòmica, el senyor Javier Montes López i el coordinador general, el senyor Santiago Costa Arranz.

#### **1 APROVACIÓ DE L'ACTA DE LA SESSIÓ ANTERIOR**

El President pregunta als regidors i regidores assistents si tenen alguna observació a fer a l'acta de la sessió ordinària de data 13 de maig de 2024 i no havent-se'n formulat es procedeix a la seva votació amb el següent resultat:

**VOTACIÓ DE L'ACTA:** S'aprova per unanimitat dels regidors i regidores assistents.

Seguidament, el President proposa la inclusió per urgència a l'ordre del dia de l'assumpte següent:

"Restar assabentat de la formalització de la cessió del contracte de la gestió de les Piscines municipals del Turonet (152/2023/001)"

Seguidament es sotmet a votació la inclusió per urgència a l'ordre del dia de l'assumpte indicat aprovant-se per unanimitat la seva inclusió.

## 2 DESPATX D'OFICI

Restar assabentats de les disposicions publicades en els BBOO de l'Estat, de la Província i Diari Oficial de la Generalitat de Catalunya, que afecten al municipi.

## 3 APROVACIÓ DECLARAR DESERTA LA CONVOCATÒRIA DE LICITACIÓ DEL CONTRACTE DEL SUBMINISTRAMENT DEL VESTUARI I CALÇAT LABORAL PER AL PERSONAL DE L'AJUNTAMENT DE CERDANYOLA DEL VALLÈS, AIXÍ COM PER ALS PARTICIPANTS DELS PROJECTES OCUPACIONALS REALITZATS PER PART DEL SERVEI DE PROMOCIÓ ECONÒMICA, EN DOS LOTS (153/2024/011)

La Secretària accidental explica de forma resumida la proposta d'acord que es transcriu literalment a continuació:

"La Junta de Govern Local, en sessió de data 25 de març de 2024, va aprovar l'expedient de contractació del subministrament del vestuari i calçat laboral per al personal de l'Ajuntament de Cerdanyola del Vallès, així com per als participants dels projectes ocupacionals realitzats per part del servei de Promoció Econòmica, en dos lots, juntament amb els plecs de clàusules administratives particulars i prescripcions tècniques. En concret:

- Lot 1: Vestuari laboral personal de l'ajuntament
- Lot 2: Vestuari participants projectes ocupacionals

Alhora es convoca la licitació mitjançant procediment obert no harmonitzat.

En data 15 d'abril de 2024 s'ha procedit a publicar el corresponent anunci en el «perfil de contractant» de l'Ajuntament de Cerdanyola del Vallès, sent el termini de presentació d'ofertes de conformitat amb l'art. 156.6 LCSP, de quinze dies naturals a comptar des del següent a la publicació de l'anunci, finalitzant aquest termini el dia 30 d'abril de 2024.

Dins del període de presentació d'ofertes s'ha presentat una única empresa i al lot que s'especifica:

Ordre	Empresa
1	MACOT-CAT, SL (NIF B67439422)
2	SAMOABLUE, SL (NIF B65870974)

En data 8 de maig de 2024 s'ha procedit a l'obertura de les ofertes presentades, acordant la Mesa de contractació proposar a l'òrgan de contractació REBUTJAR-LES, atès que han inclòs la proposta econòmica i les fitxes tècniques, en el sobre número 1 que només ha de contenir la documentació administrativa d'acord amb el que s'estableix a la clàusula 11a del PCAP, vulnerant el principi del secret de les proposicions disposat en l'article 139 de la LCSP, en conseqüència proposa DECLARAR DESERTA la convocatòria per manca d'empreses licitadores.

De conformitat amb la resolució d'Alcaldia núm. 3215 de data 17 de juny de 2023, de delegació de l'exercici de les atribucions d'alcaldia en la Junta de Govern Local i en determinats regidors i regidores, la Junta de Govern Local

#### ACORDA

Primer. **REBUTJAR** les ofertes presentades per les empreses SAMOA BLUE, SL i MASCOT-CAT, SL, en la convocatòria de licitació del subministrament del vestuari i calçat laboral per al personal de l'Ajuntament de Cerdanyola del Vallès, així com per als participants dels projectes ocupacionals realitzats per part del servei de Promoció Econòmica, en dos lots, de conformitat amb la proposta de la Mesa de contractació reunida en data 8 de maig de 2024, atès que han inclòs la proposta econòmica i les fitxes tècniques, en el sobre número 1 que només ha de contenir la documentació administrativa d'acord amb el que s'estableix a la clàusula 11a del PCAP, vulnerant el principi del secret de les proposicions disposat en l'article 139 de la LCSP.

Segon. **DECLARAR DESERTA** la convocatòria de licitació del subministrament del vestuari i calçat laboral per al personal de l'Ajuntament de Cerdanyola del Vallès, així com per als participants dels projectes ocupacionals realitzats per part del servei de Promoció Econòmica, en dos lots, aprovada per acord de la Junta de Govern Local en sessió de data 25 de març de 2024, atès que les ofertes presentades han estat rebutjades.

Tercer. **CONVOCAR** nova licitació per a la contractació del subministrament esmentat amb total subjecció als plecs de clàusules administratives particulars i prescripcions tècniques, aprovats en acord de la Junta de Govern Local de data 25 de març de 2024.

Quart. **NOTIFICAR** aquest acord a les empreses SAMOA BLUE, SL i MASCOT-CAT, SL, amb la indicació que posa fi a la via administrativa i que es podrà interposar, amb caràcter potestatiu, recurs de reposició davant l'òrgan que l'ha dictat, en el termini d'un mes a comptar des del dia següent a la recepció d'aquesta notificació. Alternativament, s'hi podrà interposar recurs contenciós administratiu davant els jutjats contenciosos administratius de la província de Barcelona, en el termini de dos mesos a comptar des del dia següent al de la recepció d'aquesta notificació. Si s'opta per la interposició del recurs de reposició en via administrativa, transcorregut un mes de de la seva interposició sense que hagi estat resolt, s'entendrà desestimat per silenci administratiu i a partir de l'endemà podrà ésser interposat recurs contenciós administratiu davant els jutjats contenciosos administratius de la província de Barcelona en el termini de sis mesos. No obstant això, es podrà exercitar qualsevol altra acció que es consideri convenient."

El President pregunta als regidors i regidores assistents si tenen alguna intervenció a fer i no havent-hi cap es sotmet a votació la proposta d'acord quedant aprovada per unanimitat dels regidors i regidores presents.

#### **4 APROVACIÓ DE L'EXPEDIENT DE CONTRACTACIÓ DEL SUBMINISTRAMENT, EN RÈGIM DE LLOGUER, DELS ELEMENTS I EQUIPS DE PRODUCCIÓ AIXÍ COM LA PRESTACIÓ DE SERVEIS AUXILIARS DEL PROGRAMA D'ACTIVITATS PRIMAVERA-ESTIU 2024 DEL MUNICIPI DE Cerdanyola del Vallès, I CONVOCATÒRIA DE LICITACIÓ (153/2024/014)**

La Secretària accidental explica de forma resumida la proposta d'acord que es transcriu literalment a continuació:

"En data 19 de març de 2024 el responsable de coordinació d'activitats emet informe referit:

- a) la necessitat de la contractació del subministrament, en règim de lloguer, dels elements i equips de producció així com la prestació de serveis auxiliars del programa d'activitats primavera-estiu 2024 del municipi de Cerdanyola del Vallès.
- b) la relació amb l'objecte del contracte.

En data 8 de maig de 2024 la cap de Compres i el responsable de coordinació d'activitats signen la memòria justificativa del contracte indicada en l'art. 63 de la LCSP referida a la licitació del subministrament, en règim de lloguer, dels elements i equips de producció així com la prestació de serveis auxiliars del programa d'activitats primavera-estiu 2024 del municipi de Cerdanyola del Vallès, en la que, entre d'altres aspectes:

- a) Es justifica la improcedència de la divisió de l'objecte del contracte en lots.
- b) Es justifica l'elecció del procediment de licitació, de conformitat amb el que preveu l'article 131 LCSP.
- c) Es justifica el valor estimat del contracte, amb indicació de tots els conceptes que l'integren, incloent els costos laborals, de conformitat amb el que preveu l'article 101 LCSP.
- d) Es justifiquen els criteris de solvència econòmica i financera i tècnica i professional, havent de prendre en consideració el que preveuen els articles 87 i 89 LCSP i també el que preveu l'article 75 LCSP.
- e) Es justifiquen els criteris d'adjudicació, prenent en consideració el que preveuen els articles 131, 145 i 146 LCSP.
- f) Es justifiquen les condicions especials d'execució del contracte, havent de prendre en consideració el que preveu l'article 202 LCSP.

En data 19 de març de 2024 el responsable de coordinació d'activitats signa el plec de prescripcions tècniques particulars (PPTP) que regeix el contracte.

Consten en l'expedient els documents comptables A que es relacionen a continuació per fer front a la despesa que comporta la contractació i que de conformitat amb el que preveu l'article 27 de les bases d'execució del pressupost municipal, equival a la incorporació del certificat d'existència de crèdit.

Partida pressupostària	Exercici	Fase	Import	Núm. operació prèvia
1000 43200 22792 10020	2024	A	20.991,20 €	920240005145
2070 23120 22609 20912	2024	A	7.533,46 €	920240005386
2060 23100 22637 20802	2024	A	24.562,76 €	920240005769
			<b>53.087,42 €</b>	

En data 22 d'abril de 2024 la Interventora accidental signa l'informe sobre el finançament i la repercussió sobre el compliment de l'estabilitat pressupostària i sostenibilitat financera.

En data 9 de maig de 2024 la cap del servei de contractació i compres redacta i signa el plec de clàusules administratives particulars (PCAP) que ha de regir l'esmentada contractació mitjançant procediment obert simplificat abreujat.

En l'expedient consta informe jurídic favorable del Servei de Contractació i Compres a l'aprovació del plec de clàusules administratives particulars i plec de prescripcions tècniques particulars i a la convocatòria de licitació que ens ocupa. Igualment consta conformitat al mateix per part de la Secretaria accidental, emès en execució de la previsió establerta en la Disposició addicional tercera.8 de la LCSP.

De conformitat amb la resolució d'Alcaldia núm. 3215 de data 17 de juny de 2023, de delegació de l'exercici de les atribucions d'alcaldia en la Junta de Govern Local i en determinats regidors i regidores, la Junta de Govern Local

## ACORDA

Primer. **DETERMINAR** la necessitat de contractar el subministrament, en règim de lloguer, dels elements i equips de producció així com la prestació de serveis auxiliars del programa d'activitats primavera-estiu 2024 del municipi de Cerdanyola del Vallès, de conformitat amb l'informe de necessitat signat per part del responsable de coordinació d'activitats en data 19 de març de 2024, a tenor del que disposa l'art. 116.1 de la Llei 9/2017, de 8 de novembre, de contractes del sector públic, per la qual es transposen a l'ordenament jurídic espanyol les directives del Parlament Europeu i del Consell 2014/23/UE i 2014/24/UE, de 26 de febrer de 2014.

Segon. **APROVAR** l'expedient de contractació del subministrament, en règim de lloguer, dels elements i equips de producció així com la prestació de serveis auxiliars del programa d'activitats primavera-estiu 2024 del municipi de Cerdanyola del Vallès, amb un valor estimat de contracte (VEC) de *quaranta-tres mil vuit-cents setanta-tres euros amb noranta cèntims* (43.873,90 €), IVA exclòs, i el plec de clàusules administratives particulars i

prescripcions tècniques particulars que ha de regir la contractació de l'esmentada contractació.

Tercer. **APROVAR** l'autorització de la despesa que comporta aquesta contractació amb càrrec a la partida pressupostària i anualitats que s'especifiquen a continuació:

Partida pressupostària	Exercici	Fase	Import	Núm. operació prèvia
1000 43200 22792 10020	2024	A	20.991,20 €	920240005145
2070 23120 22609 20912	2024	A	7.533,46 €	920240005386
2060 23100 22637 20802	2024	A	24.562,76 €	920240005769
			<b>53.087,42 €</b>	

Quart. **CONVOCAR** licitació per procedir a la licitació de l'esmentada contractació mitjançant procediment obert simplificat regulat a l'article 159.1 de la LCSP. "

El President pregunta als regidors i regidores assistents si tenen alguna intervenció a fer i no havent-hi cap es sotmet a votació la proposta d'acord quedant aprovada per unanimitat dels regidors i regidores presents.

## **5 APROVACIÓ DE L'EXPEDIENT DE CONTRACTACIÓ DEL SUBMINISTRAMENT D'ÀRIDS, PANOTS, VORADES I ASFALT EN FRED PER COBRIR LES NECESSITATS DE DIFERENTS SERVEIS MUNICIPALS, EN 4 LOTS, I CONVOCATÒRIA DE LICITACIÓ (153/2024/018)**

La Secretària accidental explica de forma resumida la proposta d'acord que es transcriu literalment a continuació:

"La cap del Servei d'Educació i la regidora delegada d'Educació en data 18 d'abril de 2024, el Coordinador General i la regidora delegada de Promoció Econòmica en data 18 d'abril de 2024, la cap del Servei d'Espai Públic, el regidor delegat d'Espai Públic i Serveis Urbans i el regidor delegat de Contractació i Compres en data 22 d'abril de 2024, i el cap del Servei d'Esports, el regidor delegat d'Esports i el regidor delegat de Contractació i Compres en data 29 d'abril de 2024 emeten informes referits a:

- a) la necessitat de la contractació del subministrament d'àrids, panots, vorades i asfalt en fred per cobrir les necessitats de diferents serveis municipals, en 4 lots.
- b) la relació amb l'objecte del contracte.

En data 10 de maig de 2024 la cap de Compres signa la memòria justificativa del contracte indicada en l'art. 63 de la LCSP referida a la licitació del subministrament d'àrids, panots, vorades i asfalt en fred per cobrir les necessitats de diferents serveis municipals, en 4 lots, en la que, entre d'altres aspectes:

- a) Es justifica l'elecció del procediment de licitació, de conformitat amb el que preveu

l'article 131 LCSP.

- b) Es justifica el valor estimat del contracte, amb indicació de tots els conceptes que l'integren, incloent els costos laborals, de conformitat amb el que preveu l'article 101 LCSP.
- c) Es justifiquen els criteris de solvència econòmica i financera i tècnica i professional, havent de prendre en consideració el que preveuen els articles 87 i 89 LCSP i també el que preveu l'article 75 LCSP.
- d) Es justifiquen els criteris d'adjudicació, prenent en consideració el que preveuen els articles 131, 145 i 146 LCSP.
- e) Es justifiquen les condicions especials d'execució del contracte, havent de prendre en consideració el que preveu l'article 202 LCSP.

En data 19 d'abril de 2024 la cap de Compres signa el plec prescripcions tècniques particulars (PPTP) que regeix el contracte.

En data 10 de maig de 2024 la tècnica superior en dret adscrita al servei de contractació i compres redacta i signa el plec de clàusules administratives particulars (PCAP) que ha de regir l'esmentada contractació mitjançant procediment obert subjecte a regulació harmonitzada.

Consten en l'expedient els documents comptables A que es relacionen a continuació per fer front a la despesa que comporta la contractació i que de conformitat amb el que preveu l'article 27 de les bases d'execució del pressupost municipal, equival a la incorporació del certificat d'existència de crèdit.

#### Lot 1: Àrids

Partida pressupostària	Exercici	Fase	Import	Número d'operació prèvia
3070-24100-22115-37001	2024	A	447,22 €	920240005663
3070-24100-22115	2025	A	1.341,65 €	920249000295
3070-24100-22115	2026	A	894,43 €	920249000296
2030-32310-21200-20511	2024	A	1.397,99 €	920240005617
2030-32310-21200	2025	A	4.193,98 €	920249000293
2030-32310-21200	2026	A	2.795,99 €	920249000294
3000-15330-21000-30001	2024	A	6.314,08 €	920240006130
3000-15330-21000	2025	A	18.942,25 €	920249000330
	2026		12.628,17 €	
2050-34210-21200-20711	2024	A	410,39 €	920240006321
2050-34210-21200	2025	A	1.231,17 €	920249000350
	2026		820,78 €	
	2024		8.569,68 €	
	2025		25.709,05 €	
	2026		17.139,37 €	
	<b>Total 2 anys</b>		<b>51.418,10 €</b>	

## Lot 2: Panots

Partida pressupostària	Exercici	Fase	Import	Número d'operació prèvia
3000-15330-21000-30001	2024	A	6.060,74 €	920240006133
3000-15330-21000	2025	A	18.182,22 €	920249000331
	2026		12.121,48 €	
	<b>Total 2 anys</b>		<b>36.364,44 €</b>	

## Lot 3: Vorades

Partida pressupostària	Exercici	Fase	Import	Número d'operació prèvia
3000-15330-21000-30001	2024	A	5.690,04 €	920240006184
3000-15330-21000	2025	A	17.070,11 €	920249000332
	2026		11.380,07 €	
	<b>Total 2 anys</b>		<b>34.140,22 €</b>	

## Lot 4: Asfalt en fred

Partida pressupostària	Exercici	Fase	Import	Número d'operació prèvia
3000-15330-21000-30001	2024	A	2.686,70 €	920240006185
3000-15330-21000	2025	A	8.060,11 €	920249000333
	2026		5.373,41 €	
	<b>Total 2 anys</b>		<b>16.120,22 €</b>	

Aquesta despesa restarà subordinada a l'aprovació del corresponent crèdit pressupostari per a exercicis futurs i en conseqüència, l'eficàcia d'aquest acord, pel que fa a la despesa, restarà condicionada a l'existència de consignació pressupostària adequada i suficient en l'exercici corresponent.

En data 10 de maig de 2024 la Interventora accidental signa l'informe sobre el finançament i la repercussió sobre el compliment de l'estabilitat pressupostària i sostenibilitat financera, en la què es justifica la plena disponibilitat de totes les aportacions que financen el contracte per l'exercici 2024 i pels exercicis futurs restarà condicionat a l'existència de crèdit adequat i suficient.

En l'expedient consta informe jurídic favorable del Servei de Contractació i Compres a l'aprovació del plec de clàusules administratives particulars i plec de prescripcions tècniques particulars i a la convocatòria de licitació que ens ocupa. Igualment consta conformitat al mateix per part de la Secretaria accidental, emès en execució de la previsió establerta en la Disposició addicional tercera.8 de la LCSP.

De conformitat amb la resolució d'Alcaldia núm. 3215 de data 17 de juny de 2023, de delegació de l'exercici de les atribucions d'alcaldia en la Junta de Govern Local i en determinats regidors i regidores, la Junta de Govern Local



## ACORDA

Primer. **DETERMINAR** la necessitat de contractar el subministrament d'àrids, panots, vorades i asfalt en fred per cobrir les necessitats de diferents serveis municipals, en 4 lots, de conformitat amb l'informe de necessitat signat per part de la cap del Servei d'Educació i la regidora delegada d'Educació en data 18 d'abril de 2024, l'informe de necessitat signat per part del Coordinador General i la regidora delegada de Promoció Econòmica en data 18 d'abril de 2024, l'informe de necessitat signat per part de la cap del Servei d'Espai Públic, el regidor delegat d'Espai Públic i Serveis Urbans i el regidor delegat de Contractació i Compres en data 22 d'abril de 2024, i l'informe de necessitat signat per part del cap del Servei d'Esports, el regidor delegat d'Esports i el regidor delegat de Contractació i Compres en data 29 d'abril de 2024, a tenor del que disposa l'art. 116.1 de la Llei 9/2017, de 8 de novembre, de contractes del sector públic, per la qual es transposen a l'ordenament jurídic espanyol les directives del Parlament Europeu i del Consell 2014/23/UE i 2014/24/UE, de 26 de febrer de 2014.

Segon. **APROVAR** l'expedient de contractació del subministrament d'àrids, panots, vorades i asfalt en fred per cobrir les necessitats de diferents serveis municipals, en 4 lots, amb un valor estimat de contracte (VEC) de *dos-cents setanta-tres mil vuit-cents quatre euros amb vint-i-set cèntims* (273.804,27 €), IVA exclòs, i el plec de clàusules administratives particulars i prescripcions tècniques particulars que ha de regir la contractació de l'esmentada contractació.

**Lot 1:** Àrids

**Lot 2:** Panots

**Lot 3:** Vorades

**Lot 4:** Asfalt en fred

Tercer. **APROVAR** l'autorització de la despesa que comporta aquesta contractació amb càrrec a les partides pressupostàries i anualitats que s'especifiquen a continuació:

Lot 1: Àrids

Partida pressupostària	Exercici	Fase	Import	Número d'operació prèvia
3070-24100-22115-37001	2024	A	447,22 €	920240005663
3070-24100-22115	2025	A	1.341,65 €	920249000295
3070-24100-22115	2026	A	894,43 €	920249000296
2030-32310-21200-20511	2024	A	1.397,99 €	920240005617
2030-32310-21200	2025	A	4.193,98 €	920249000293
2030-32310-21200	2026	A	2.795,99 €	920249000294
3000-15330-21000-30001	2024	A	6.314,08 €	920240006130
3000-15330-21000	2025	A	18.942,25 €	920249000330

	2026		12.628,17 €	
2050-34210-21200-20711	2024	A	410,39 €	920240006321
2050-34210-21200	2025 2026	A	1.231,17 € 820,78 €	920249000350
	2024		8.569,68 €	
	2025		25.709,05 €	
	2026		17.139,37 €	
	<b>Total 2 anys</b>		<b>51.418,10 €</b>	

#### Lot 2: Panots

Partida pressupostària	Exercici	Fase	Import	Número d'operació prèvia
3000-15330-21000-30001	2024	A	6.060,74 €	920240006133
3000-15330-21000	2025 2026	A	18.182,22 € 12.121,48 €	920249000331
	<b>Total 2 anys</b>		<b>36.364,44 €</b>	

#### Lot 3: Vorades

Partida pressupostària	Exercici	Fase	Import	Número d'operació prèvia
3000-15330-21000-30001	2024	A	5.690,04 €	920240006184
3000-15330-21000	2025 2026	A	17.070,11 € 11.380,07 €	920249000332
	<b>Total 2 anys</b>		<b>34.140,22 €</b>	

#### Lot 4: Asfalt en fred

Partida pressupostària	Exercici	Fase	Import	Número d'operació prèvia
3000-15330-21000-30001	2024	A	2.686,70 €	920240006185
3000-15330-21000	2025 2026	A	8.060,11 € 5.373,41 €	920249000333
	<b>Total 2 anys</b>		<b>16.120,22 €</b>	

Aquesta despesa restarà subordinada a l'aprovació del corresponent crèdit pressupostari per a exercicis futurs i en conseqüència, l'eficàcia d'aquest acord, pel que fa a la despesa, restarà condicionada a l'existència de consignació pressupostària adequada i suficient en l'exercici corresponent.

Quart. **CONVOCAR** licitació per procedir a la licitació de l'esmentada contractació mitjançant procediment obert subjecte a regulació harmonitzada regulat a l'article 156 LCSP.

"

El President pregunta als regidors i regidores assistents si tenen alguna intervenció a fer i no havent-hi cap es sotmet a votació la proposta d'acord quedant aprovada per unanimitat dels regidors i regidores presents.

## **6 APROVACIÓ DE L'INCREMENT D'AMIDAMENTS DE LES OBRES DE SUBSTITUCIÓ DEL CLAVEGUERAM DEL PASSATGE SANT MIQUEL (151/2023/003)**

La Secretària accidental explica de forma resumida la proposta d'acord que es transcriu literalment a continuació:

"La Junta de Govern Local, en data 23 d'octubre de 2023, va acordar l'adjudicació del contracte de les obres del projecte executiu de substitució del clavegueram del passatge San Miquel, a l'empresa CIC3 OBRES I SERVEIS, SL per un import total de 135.820,08 €, IVA inclòs.

En data 23 de novembre de 2023 es signa el corresponent contracte administratiu, sent el termini d'execució, de conformitat amb el que preveu la clàusula 18a del PCAP així com la proposició presentada pel contractista, de DOS MESOS I MIG, a comptar des de la comprovació del replanteig, de data 29 de gener de 2024.

Fins ara s'han aprovat dues certificacions per import de 135.820,08 € amb la qual cosa s'ha esgotat l'import total de l'obra.

En data 11 d'abril de 2024 amb número RGE E-2024-17475 l'empresa adjudicatària presenta instància amb la 3a certificació així com l'informe corresponent al tancament de l'obra esmentada, signada per l'empresa i pel director de l'obra. També consta a l'expedient l'informe emès per l'arquitecte tècnic en data 22 d'abril de 2024, favorable a la sol·licitud presentada, amb les conclusions següents:

*“Un cop examinat l'informe de tancament del director de les obres definides al PROJECTE EXECUTIU DE SUBSTITUCIÓ DEL CLAVEGUERAM DEL PASSATGE DE SANT MIQUEL D'ACORD A L'ART. 242.4.C LCSP segons informe que explica la certificació final de Obra proposada pel director d'obra enregistrada amb el numero E-2024-17475, aportada amb la conformitat del contractista, i vist que segons quadre resum aportat compleix amb l'article 242,4.c.I de la LCSP i que les variacions suposen un increment de TRETZE MIL CINC-CENTS VINT-I-QUATRE EUROS AMB VUITANTA-SIS CÈNTIMS (13.524,86 €), després d'iva, amb la baixa contractual ja aplicada. El tècnic que subscriu, considera convenient aprovar l'ultima certificació, ja que com indica l'article 242.4 del LSCP no hi ha increment de pressupost per sobre del 10% del pressupost d'execució. Sent el 9,96%*

Aquests informes de tancament estan acompanyats per un comparatiu de les variacions introduïdes, en relació amb els amidaments valorats de projecte, dels realment realitzats i la diferència d'ambdós, amb el detall de partides que s'hi indiquen en l'esmentat informe.

L'increment econòmic total que han suposat les diferències en els amidaments suposa un 9,96%, el que fa que l'import total d'obra efectivament executada sigui de 149.344,94 €, IVA

inclòs.

D'altra banda, en l'expedient hi ha l'acta de recepció de les obres emesa en data 18 de setembre de 2023 en que es fa constar que aquests treballs s'han executat correctament, començant a comptar el termini de garantia, a partir d'aquesta data. El termini de garantia és de 36 mesos, tenint en compte els **24 mesos addicionals**, oferts per l'empresa en la seva oferta econòmica.

Transcorregut aquest termini si no hi ha cap responsabilitat imputable al contractista, es procedirà a la liquidació del contracte i a la devolució de la garantia definitiva dipositada.

En l'expedient consta el document comptable D de data 7 de maig de 2024 per a la seva aprovació.

De conformitat amb la resolució d'Alcaldia núm. 3215 de data 17 de juny de 2023, de delegació de l'exercici de les atribucions d'alcaldia en la Junta de Govern Local i en determinats regidors i regidores, la Junta de Govern Local

#### ACORDA

Primer. **RESTAR ASSABENTATS** que en data 18 de setembre de 2023 s'ha signat l'acta de recepció de les obres del projecte executiu de substitució del clavegueram del passatge San Miquel, adjudicades a l'empresa CIC OBRES Y SERVEIS, SL, per acord de la Junta de Govern Local de data 23 d'octubre de 2023, data a partir de la qual comença a comptar el termini de garantia, que en el present contracte **és de 36 mesos**, atesa l'oferta presentada per l'empresa adjudicatària.

Segon. **APROVAR** l'increment d'amidaments corresponents a les obres del projecte executiu de substitució del clavegueram del passatge San Miquel, adjudicades a l'empresa CIC OBRES Y SERVEIS, SL, per acord de la Junta de Govern Local, en sessió de data 23 d'octubre de 2023, de conformitat amb l'informe de tancament emès pel director de l'obra juntament amb l'empresa contractista de data 11 d'abril de 2024 i l'informe de data 22 d'abril de 2024 emès per l'arquitecte tècnic del servei d'Urbanisme, per un import de 13.524,86 €, IVA inclòs, increment que suposa un 9,96% sobre el preu d'adjudicació, el que fa que l'import total d'obra efectivament executada sigui de 149.344,94 €.

Tercer. **APROVAR** la despesa que comporta aquest increment d'amidaments per import de 13.524,86 € IVA inclòs, amb càrrec a la partida pressupostària 3040-16000-60995-88101 del pressupost vigent i núm. d'operació prèvia 920240006515.

Quart. **NOTIFICAR** aquesta resolució l'empresa CIC OBRES Y SERVEIS, SL, amb la indicació que posa fi a la via administrativa i que es pot interposar recurs especial en matèria de contractació regulat als articles 44 i següents de la Llei 9/2017 de 8 de novembre, de contractes del sector públic, per la qual es transposen a l'ordenament jurídic espanyol les directives del Parlament Europeu i del Consell 2014/23/UE i 2014/24/UE, de 26 de febrer de 2014, davant del Tribunal Català de Contractes del Sector Públic en el termini de quinze dies hàbils a comptar des del dia següent al de la remissió de la seva notificació. En cas que no

s'opti per aquesta via, es pot interposar directament recurs contenciós administratiu davant del Tutjat Contenciós Administratiu, dins del termini de dos mesos comptadors des de l'endemà al de la recepció d'aquesta notificació. Tot això sense perjudici de qualsevol altre recurs o acció que es consideri procedent.

Cinquè. **COMUNICAR** aquest acord a Tresoreria i al Servei de Patrimoni."

El President pregunta als regidors i regidores assistents si tenen alguna intervenció a fer i no havent-hi cap es sotmet a votació la proposta d'acord quedant aprovada per unanimitat dels regidors i regidores presents.

## **7 APROVACIÓ ACCEPTACIÓ PROPOSTA MESA CONTRACTACIÓ PER A L'ADJUDICACIÓ DEL CONTRACTE DEL SERVEI CONSISTENT EN LA REALITZACIÓ DELS TREBALLS D'ATENCIÓ, ASSISTÈNCIA I DEFENSA JURÍDICA DEL PERSONAL AL SERVEI DE L'AJUNTAMENT DE CERDANYOLA DEL VALLÈS (154/2024/001)**

La Secretària accidental explica de forma resumida la proposta d'acord que es transcriu literalment a continuació:

"La Junta de Govern Local, en sessió de data 4 de març de 2024, va aprovar l'expedient de contractació del servei consistent en la realització dels treballs d'atenció, assistència i defensa jurídica del personal al servei de l'Ajuntament de Cerdanyola del Vallès, juntament amb els plecs de clàusules administratives particulars i prescripcions tècniques. Alhora es convoca la licitació mitjançant procediment obert no harmonitzat regulat en l'art. 156 de la LCSP.

En data 6 de març de 2024 s'ha procedit a publicar el corresponent anunci en el «perfil de contractant», sent el termini de presentació d'ofertes, de conformitat amb l'art. 156.6 LCSP, de quinze dies naturals a comptar des del dia següent a la publicació de l'anunci el perfil, finalitzant aquest termini el dia 21 de març de 2024.

Dins del termini de presentació d'ofertes s'han presentat les empreses següents:

	Empresa
1	-ALEX SALAVERT CALSINA (46.622.255 J)
2	-INSTITUTO Y CENTRO DE SERVICIOS INTEGRALES DE LA FEPOL, SL (B-16.724.502)
3	- ENTRENA JURÍDICO, S.L.P (B-65.653.149)

La Mesa de contractació, reunida en data 25 de març de 2024 procedeix a l'obertura del sobre digital núm. 1 comprensiu de la documentació administrativa presentada pels licitadors que ha optat a aquesta convocatòria efectuada per l'Ajuntament de Cerdanyola del Vallès, i es comprova per part de la Mesa que han aportat els **Document Únic Europeu de Contractació (DEUC)**, correctament emplenat i signat electrònicament, en els què declaren tenir l'aptitud, capacitat, solvència i requisits establerts en el plec de clàusules administratives. Seguidament per part de la Mesa es procedeix a l'obertura del sobre digital núm. 2,

comprengiu de la documentació per procedir a la valoració dels criteris subjectes a judicis de valor establerts en la clàusula vuitena del PCAP i s'acorda traslladar el contingut del sobre als serveis tècnics municipals per tal que es procedeixi a la seva valoració d'acord amb els criteris recollits en la clàusula 8a del PCAP.

En data 14 d'abril la cap dels serveis jurídics emet informe de valoració del sobre núm. 2, que subscriu íntegrament la Mesa en reunió de data 16 d'abril següent, amb el resultat que s'indica a continuació, i procedeix a l'obertura del sobre núm.3:

	Empresa	Puntuació
1	ALEX SALAVERT CALSINA	25,00 punts
2	INSTITUTO Y CENTRO DE SERVICIOS INTEGRALES DE LA FEPOL, SL	6,41 punts
3	ENTRENA JURÍDICO, S.L.P	22,08 punts

Igualment s'acorda el seu trasllat als serveis tècnics corresponents per procedir a la seva valoració.

Analitzat el contingut del sobre núm. 3 i a la vista del redactat de la clàusula 8a del PCAP en la què es recull els criteris de valoració, en concret el relatiu a la “*e. Millora de l'equip tècnic adscrit a l'execució del contracte*” es va requerir a les empreses INSTITUTO Y CENTRO DE SERVICIOS INTEGRALES DE LA FEPOL, SL i ENTRENA JURÍDICO, S.L.P, per tal que per tal que procedeixin a subsanar les seves ofertes aportant el que s'indica en la clàusula esmentada respecte a les persones que s'adscriuen a l'execució d'aquest servei i executarien el contracte, documentació referida a la data de finalització del termini presentar ofertes, atorgant-li un termini de **TRES DIES HÀBILS** a comptar des de l'endemà de la recepció d'aquest requeriment per tal que presenti en el **Registre General d'Entrades de l'Ajuntament** la documentació esmentada anteriorment.

Dins del termini atorgat a tal efecte ENTRENA JURIDICO, SLP presenta escrit en data 26 d'abril, RGE núm. E-2024-20341 adjuntant la documentació requerida. L'empresa INSTITUTO Y CENTRO DE SERVICIOS INTEGRALES DE LA FEPOL, SL no ha presentat cap documentació.

En data 4 de maig actual la cap dels Serveis jurídics municipals emet informe de valoració de la documentació aportada pels diferents licitadors per a la ponderació dels criteris automàtics, amb el següent resultat:

	Empresa	Puntuació sobre n. 3.
1	-ALEX SALAVERT CALSINA	69,01 punts
2	-INSTITUTO Y CENTRO DE SERVICIOS INTEGRALES DE LA FEPOL, SL	34,95 punts
3	- ENTRENA JURÍDICO, SLP	60,25 punts

El 13 de maig es reuneix la Mesa de contractació per donar a conèixer el resultat de la valoració del sobre digital número 3 comprensiu de la documentació per a la valoració dels criteris d'adjudicació avaluables de forma automàtica i efectuar la proposta d'adjudicació a favor de l'oferta efectuada per part del sr. ALEX SALAVERT CALSINA atès que ha realitzat la millor oferta d'acord amb el barem de puntuació establert en el PCAP, a l'haver obtingut un total de 94,01 punts.

Tota la informació contractual relativa a aquest expedient, actes de les Mesa de contractació i informe tècnic, es troba publicada en el «*perfil de contractant*» de l'Ajuntament de Cerdanyola del Vallès.

De conformitat amb la resolució d'Alcaldia núm. 3215 de data 17 de juny de 2023, de delegació de l'exercici de les atribucions d'alcaldia en la Junta de Govern Local i en determinats regidors i regidores, la Junta de Govern Local

#### ACORDA

Primer. **ACCEPTAR** la proposta de la Mesa de contractació de data 13 de maig de 2024 en què proposa l'adjudicació del contracte del servei consistent en la realització dels treballs d'atenció, assistència i defensa jurídica del personal al servei de l'Ajuntament de Cerdanyola del Vallès, a favor de l'oferta efectuada per part del sr. ALEX SALAVERT CALSINA (46.622.255-J) atès que ha realitzat la millor oferta d'acord amb els criteris establerts en el PCAP a l'obtenir una puntuació total de 94,01 punts.

Segon. **INDICAR** al Servei de Contractació i Compres que procedeixi a efectuar, de conformitat amb la previsió establerta en l'art. 150.2 LCSP, el requeriment al sr ALEX SALAVERT CALSINA per tal que, en el termini de deu dies hàbils, a comptar des del dia següent a aquell en què hagin rebut el requeriment, presentin la documentació acreditativa de les circumstàncies a què es refereixen les lletres a) a c) de l'apartat 1 de l'art. 140 si no les haguessin aportat amb anterioritat i d'haver constituït la garantia definitiva. "

El President pregunta als regidors i regidores assistents si tenen alguna intervenció a fer i no havent-hi cap es sotmet a votació la proposta d'acord quedant aprovada per unanimitat dels regidors i regidores presents.

### **8 APROVACIÓ ACCEPTACIÓ PROPOSTA MESA CONTRACTACIÓ PER A L'ADJUDICACIÓ DEL CONTRACTE DEL SERVEI DE TRANSPORT ADAPTAT COL·LECTIU REGULAR PER A PERSONES RESIDENTS AL TERME MUNICIPAL DE Cerdanyola del Vallès amb manca d'autonomia (154/2024/004)**

La Secretària accidental explica de forma resumida la proposta d'acord que es transcriu literalment a continuació:

"L'alcalde, en data 27 de març de 2024, va dictar resolució en l'expedient de contractació del servei de transport adaptat col·lectiu regular per a persones residents al terme municipal de Cerdanyola del Vallès amb manca d'autonomia, juntament amb els plecs de clàusules administratives particulars i prescripcions tècniques. Alhora es convoca la licitació mitjançant procediment obert harmonitzat, regulat en l'art. 156 de la LCSP.

En data 28 de març de 2024 s'ha procedit a publicar el corresponent anunci en el «perfil de contractant», sent el termini de presentació d'ofertes, de conformitat amb l'art. 156.6 LCSP, de trenta dies naturals a comptar des de la data de la seva remissió a l'Oficina de Publicacions Oficials de la Unió Europea (data de l'enviament de l'anunci al DOUE: 28 de març de 2024), finalitzant aquest termini el dia 26 d'abril de 2024.

Dins del termini de presentació d'ofertes s'ha presentat una única proposició:

	Empresa
Única	UTE CERDANYOLA integrada per les següents empreses: -AUTOCARES DEL NORESTE, SL (A-28.357.622) -EMPRESA DE AUTOCARES CER, SA (A-41.115.783) -BADAJOZ SEVILLA BUS, SL (B-64.737.653)

La Mesa de contractació, reunida en data 30 d'abril de 2024 procedeix a l'obertura del sobre digital núm. 1 comprensiu de la documentació administrativa presentada pels licitadors que ha optat a aquesta convocatòria efectuada per l'Ajuntament de Cerdanyola del Vallès, i es comprova per part de la Mesa que han aportat els **Document Únic Europeu de Contractació (DEUC)**, correctament emplenat i signat electrònicament, en el què declaren tenir l'aptitud, capacitat, solvència i requisits establerts en el plec de clàusules administratives, així com aporten document de compromís de constituir i formalitzar la corresponent UTE. Seguidament per part de la Mesa es procedeix a l'obertura del sobre digital núm. 2, comprensiu de la documentació per procedir a la valoració dels criteris automàtics establerts en el PCAP i s'acorda traslladar el contingut del sobre als serveis tècnics municipals per tal que es procedeixi a la seva valoració d'acord amb els criteris recollits en la clàusula 8a del PCAP.

En data 14 de maig la cap de CPS del servei de promoció social emet informe de valoració del sobre núm. 2, que subscriu la Mesa en reunió del mateix dia 14 de maig, amb el resultat que s'indica a continuació:

Críteris valorats segons PCAP	Puntuació
Oferta econòmica	50
Mesures de reducció d'impacte mediambiental:	0
Antiguitat mitjana dels vehicles que prestaran efectivament el servei	5
Formació en primers auxilis del personal adscrit al servei	0
Formació en l'àmbit del tracte amb les persones amb dependència, discapacitat i trastorn de conducta	5
Sistemes de comunicació	5



Millores proposades	0
<b>PUNT TOTAL</b>	<b>65</b>

En l'acta que consta en l'expedient figura en voto particular de la Secretaria General en relació amb la valoració del criteri "antiguitat mitjana dels vehicles que prestaren efectivament el servei". No obstant això, consta la proposta de la Mesa a l'òrgan de contractació de l'adjudicació del contracte del servei de transport adaptat col·lectiu regular per a persones residents al terme municipal de Cerdanyola del Vallès amb manca d'autonomia, a favor de l'oferta efectuada per part UTE CERDANYOLA integrada per les següents empreses: AUTOCARES DEL NORESTE, SL, EMPRESA DE AUTOCARES CER, i BADAJOZ SEVILLA BUS, SL atès que ha obtingut la màxima puntuació i la seva oferta s'ajusta a les prescripcions tècniques i administratives que regeixen el contracte.

Tota la informació contractual relativa a aquest expedient, actes de les Mesa de contractació i informes tècnic, es troben publicats en el perfil de contractant de l'Ajuntament de Cerdanyola del Vallès.

De conformitat amb la resolució d'Alcaldia núm. 3215 de data 17 de juny de 2023, de delegació de l'exercici de les atribucions d'alcaldia en la Junta de Govern Local i en determinats regidors i regidores, la Junta de Govern Local

#### ACORDA

Primer. **ACCEPTAR** la proposta de la Mesa de contractació de data 14 de maig de 2024 en què proposa l'adjudicació del contracte del servei de transport adaptat col·lectiu regular per a persones residents al terme municipal de Cerdanyola del Vallès amb manca d'autonomia a favor de l'oferta efectuada per part de la UTE CERDANYOLA integrada per les següents empreses: AUTOCARES DEL NORESTE, SL, EMPRESA DE AUTOCARES CER, i BADAJOZ SEVILLA BUS, SL atès que ha realitzat la millor oferta d'acord amb els criteris establerts en el PCAP a l'obtenir una puntuació total de 65 punts.

Segon. **INDICAR** al Servei de Contractació i Compres que procedeixi a efectuar, de conformitat amb la previsió establerta en l'art. 150.2 LCSP, el requeriment a la UTE CERDANYOLA integrada per les següents empreses: AUTOCARES DEL NORESTE, SL, EMPRESA DE AUTOCARES CER, i BADAJOZ SEVILLA BUS, SL per tal que, en el termini de deu dies hàbils, a comptar des del dia següent a aquell en què hagin rebut el requeriment, presentin la documentació acreditativa de les circumstàncies a què es refereixen les lletres a) a c) de l'apartat 1 de l'art. 140 si no les haguessin aportat amb anterioritat i d'haver constituït la garantia definitiva. "

El President pregunta als regidors i regidores assistents si tenen alguna intervenció a fer i no havent-hi cap es sotmet a votació la proposta d'acord quedant aprovada per unanimitat dels regidors i regidores presents.

**9 RECTIFICACIÓ DE L'ACORD DE LA JUNTA DE GOVERN LOCAL DE DATA 13 DE MAIG DE 2024 PEL QUAL ES VA APROVAR LA PRÒRROGA DEL CONTRACTE D'ARRENDAMENT DELS LOCALS SITUATS AL PASSEIG DE CORDELLES, 68 I CARRER DEL TORRENT, 58, DESTINATS A ESCOLA BRESSOL MUNICIPAL (176/2018/003)**

La Secretària accidental explica de forma resumida la proposta d'acord que es transcriu literalment a continuació:

"En data 13 de maig de 2024, mitjançant acord de la Junta de Govern Local, es va aprovar la pròrroga del contracte d'arrendament dels locals situats al passeig de Cordelles, 68, i carrer del Torrent, 58, destinats a Escola Bressol Municipal.

Posteriorment a l'acord d'aprovació, d'ofici, es va detectar que el tercer punt de la part dispositiva hi figura un peu de recurs, que és erroni:

*"Tercer. NOTIFICAR el present acord a la senyora Elvira Forcadell Esplugas i a La Gestora Cerdanyola, SL, indicant que contra aquest acte administratiu, que és definitiu en via administrativa, es podrà interposar, amb caràcter potestatiu, recurs de reposició davant l'òrgan que l'ha dictat, en el termini d'un mes a comptar des del dia següent a la recepció d'aquesta notificació. Alternativament, s'hi podrà interposar recurs contenciós administratiu davant els jutjats contenciosos administratius de la província de Barcelona, en el termini de dos mesos a comptar des del dia següent al de la recepció d'aquesta notificació.*

*Si opteu per la interposició del recurs de reposició en via administrativa, transcorregut un mes des de la seva interposició sense que hagi estat resolt, s'entendrà desestimat per silenci administratiu i a partir de l'endemà podrà ésser interposat recurs contenciós administratiu davant els jutjats contenciosos administratius de la província de Barcelona en el termini de sis mesos.*

*No obstant això, podreu exercitar qualsevol altra acció si ho considereu convenient."*

I vist que el contracte d'arrendament és un acte subjecte al dret privat, hi hauria de dir:

*"Tercer. NOTIFICAR el present acord a la senyora Elvira Forcadell Esplugas i a La Gestora Cerdanyola, SL"*

D'acord amb l'art. 109.2 de la Llei 39/2015, d'1 d'octubre, del procediment administratiu comú de les administracions públiques, es podran rectificar en qualsevol moment, d'ofici o a instància dels interessats, els errors materials, de fet o aritmètics existents en els seus actes.

Vist l'informe jurídic emès per la cap de servei de Patrimoni de data 14 e maig de 2024.

Vist que la competència d'aprovació de contractes privats està delegada en la Junta de Govern Local.

De conformitat amb la resolució d'Alcaldia núm. 3215 de data 17 de juny de 2023, de

delegació de l'exercici de les atribucions d'alcaldia en la Junta de Govern Local i en determinats regidors i regidores, la Junta de Govern Local

ACORDA

Primer. **RECTIFICAR** l'error material existent en l'acord adoptat per la Junta de Govern Local en data 13 de maig de 2024, que aprovava la pròrroga del contracte d'arrendament dels locals situats al passeig de Cordelles, 68, i carrer del Torrent, 58, destinats a Escola Bressol Municipal, propietat de la senyora Elvira Forcadell Vila i rectificar el següent:

Allà on hi diu :

*“Tercer. **NOTIFICAR** el present acord a la senyora Elvira Forcadell Esplugas i a La Gestora Cerdanyola, SL, indicant que contra aquest acte administratiu, que és definitiu en via administrativa, es podrà interposar, amb caràcter potestatiu, recurs de reposició davant l'òrgan que l'ha dictat, en el termini d'un mes a comptar des del dia següent a la recepció d'aquesta notificació. Alternativament, s'hi podrà interposar recurs contenciós administratiu davant els jutjats contenciosos administratius de la província de Barcelona, en el termini de dos mesos a comptar des del dia següent al de la recepció d'aquesta notificació.*

*Si opteu per la interposició del recurs de reposició en via administrativa, transcorregut un mes des de la seva interposició sense que hagi estat resolt, s'entendrà desestimat per silenci administratiu i a partir de l'endemà podrà ésser interposat recurs contenciós administratiu davant els jutjats contenciosos administratius de la província de Barcelona en el termini de sis mesos.*

*No obstant això, podreu exercitar qualsevol altra acció si ho considereu convenient.”*

Hi hauria de dir:

*“Tercer. **NOTIFICAR** el present acord a la senyora Elvira Forcadell Esplugas i a La Gestora Cerdanyola, SL”*

Tercer. **NOTIFICAR** el present acord a la senyora Elvira Forcadell Esplugas i a la Gestora de Cerdanyola, SL."

El President pregunta als regidors i regidores assistents si tenen alguna intervenció a fer i no havent-hi cap es sotmet a votació la proposta d'acord quedant aprovada per unanimitat dels regidors i regidores presents.

## **10 AUTORITZACIÓ D'ÚS D'INSTAL·LACIONS DE L'ESCOLA SALTELLS A LA FUNDACIÓ ROSER DE MAIG, PER A LA REALITZACIÓ D'UN CASAL D'ESTIU D'EDUCACIÓ EN EL LLEURE 2024 EXPEDIENT 511/2024/49**

La Secretària accidental explica de forma resumida la proposta d'acord que es transcriu literalment a continuació:

"En dates 26 de febrer i 14 de març de 2024, amb registre d'entrades núm. 2024/8937, 2024/8938 i 2024/13256, la senyora Josefa Rosario Álvarez González, en representació de la Fundació Roser de Maig, sol·licita autorització per a utilitzar el pati complert, menjador, cuina i lavabos exteriors, i un punt de llum de l'Escola Saltells, per a la realització d'un casal d'educació en el lleure, del 25 de juny al 2 d'agost, i del 26 d'agost al 6 de setembre de 2024, de dilluns a divendres, de 8.00 a 17.00h.

El Consell Escolar de l'Escola Saltells, reunit en sessió ordinària celebrada el dia 13 de maig de 2024, informa favorablement a l'ús dels espais sol·licitats per la Fundació Roser de Maig.

Vist l'informe emès pel Servei d'Educació, que es troba a l'expedient, i que proposa l'autorització sol·licitada.

Atès que es compleixen els requisits establerts en la Normativa reguladora de l'ús social dels edificis i de les instal·lacions dels centres docents públics d'educació infantil, primària i educació especial, dels centres municipals d'ensenyament i del centre de formació d'adults, aprovada pel Ple de l'Ajuntament de Cerdanyola del Vallès, en sessió de 30 de juliol de 1998.

De conformitat amb el que preveu l'article 11 de l'esmentada Normativa reguladora de l'ús social dels centres docents públics.

De conformitat amb la resolució d'Alcaldia núm. 3215 de data 17 de juny de 2023, de delegació de l'exercici de les atribucions d'alcaldia en la Junta de Govern Local i en determinats regidors i regidores, la Junta de Govern Local

## ACORDA

Primer. **AUTORITZAR** la Fundació Roser de Maig, l'ús del pati complert, menjador, cuina, lavabos exteriors i un punt de llum de l'Escola Saltells, per a la realització d'un casal d'educació en el lleure, del 25 de juny al 2 d'agost, i del 26 d'agost al 6 de setembre de 2024, de dilluns a divendres, de 8.00 a 17.00h.

Segon. **SOTMETRE** l'ús autoritzat de les instal·lacions a la **NORMATIVA REGULADORA** de l'ús social dels edificis i de les instal·lacions dels centres docents públics d'educació infantil, primària i educació especial, dels centres municipals d'ensenyament i del Centre de Formació d'Adults i a les **NORMES SINGULARS** que a continuació s'estableixen, amb la indicació que la vulneració de qualsevol d'aquestes, comportarà la revocació automàtica de l'autorització, i que l'Ajuntament es reserva el dret de revocar aquesta autorització per raons d'interès general justificades en l'expedient corresponent:

## OBJECTE

1. La Fundació Roser de Maig del Vallès utilitzarà els espais i instal·lacions autoritzades de l'Escola Saltells, situat a l'Avinguda Roma, 57, de la localitat de Cerdanyola del Vallès, solament i exclusiva per a la realització d'un casal d'educació en el lleure.

2. Es prohibeix expressament l'ús del centre per a qualsevol altra finalitat o per persones no

autoritzades.

#### ÀMBIT ESPACIAL

3. L'autorització d'ús de l'edifici referenciat comprèn exclusivament l'ús del pati complet, menjador, cuina i lavabos exteriors.

4. La utilització d'altres espais o instal·lacions del centre resta prohibida expressament.

#### ÀMBIT TEMPORAL

5. La Fundació Roser de Maig del Vallès desenvoluparà l'activitat a les instal·lacions autoritzades, del 25 de juny al 2 d'agost, i del 26 d'agost al 6 de setembre de 2024, de dilluns a divendres, de 8.00 a 17.00h.

#### CONDICIONS D'UTILITZACIÓ

6. Les claus d'accés al recinte i a les dependències autoritzades seran lliurades al senyor Erik Ortega Bogunyà, responsable de l'activitat, per encàrrec exprés del Servei d'Educació de l'Ajuntament de Cerdanyola del Vallès. Es prohibeix expressament a l'entitat fer còpia de les claus o cedir-les o prestar-les a cap altra persona o entitat. L'entitat haurà de retornar les claus a la direcció del centre un cop finalitzat el període pel qual s'autoritza la utilització dels espais de l'Escola Saltells.

7. Es prohibeix expressament utilitzar i/o manipular maquinària, instal·lacions, etc., de l'edifici, sense perjudici de les autoritzacions que pugui donar el Servei d'Educació de l'Ajuntament, expressament.

8. La Fundació Roser de Maig, informarà per escrit al Servei d'Educació de l'Ajuntament de Cerdanyola del Vallès, com a màxim el dia hàbil següent, de qualsevol incidència que pugui ocórrer.

9. La Fundació Roser de Maig, haurà de garantir que en el desenvolupament de l'activitat no es causin molèsties als professionals que treballen en l'escola i al veïnat, per al qual cosa, s'haurà de complir la normativa vigent sobre soroll: Llei 37/2003, de 17 de novembre, del soroll, i Reial Decret 1513/2005, de 16 de desembre, pel qual es desenvolupa la Llei 37/2003, en referència a la avaluació i gestió del soroll ambiental, modificat pel Reial Decret 1367/2007.

En cas d'instal·lació o utilització d'aparells de música i els respectius altaveus, aquests se situaran en un espai oposat a les parets de l'edifici de l'escola en els períodes en el que hi hagi professionals treballant-hi.

10. La Fundació Roser de Maig, resta obligada a deixar les instal·lacions objecte d'autorització d'ús en perfecte estat per al seu ús posterior per l'alumnat del centre en les seves activitats ordinàries, complementàries o extraescolars.

#### RESPONSABILITATS

11. D'acord amb la documentació presentada per l'entitat, les persones responsables de l'activitat seran, el senyor Erik Ortega Bogunyà, amb DNI. [REDACTED], i la senyora Josefa Rosario Álvarez González, amb DNI [REDACTED]. Algunes d'aquestes persones haurà de ser present al centre durant el desenvolupament de les seves respectives activitats i se n'encarregarà de vetllar pel correcte funcionament. Igualment garantiran que les instal·lacions utilitzades quedin netes.

Tanmateix, en els períodes de temps en els quals no hi hagi grups d'infants del Casal al centre però s'esperin lliuraments per part de proveïdors o altres visites, la Fundació Roser de Maig serà la responsable de l'obertura, accés, recepció i tancament de portes a persones alienes. El personal docent o d'administració i serveis del centre no es responsabilitzarà en cap moment de l'obertura i/o tancament de portes que s'hagin de realitzar com a part del normal desenvolupament de l'activitat del Casal.

12. La Fundació Roser de Maig, serà responsable dels danys materials i/o personals que es puguin ocasionar en les dependències i els materials del centre o de terceres persones durant el desenvolupament de l'activitat. La fundació ha de ser subscriptora de la corresponent pòlissa d'assegurança de responsabilitat civil, la còpia de la qual i el rebut corresponent justificatiu de trobar-se en vigor, s'haurà de lliurar al Servei d'Educació abans de l'inici de l'activitat.

13. L'Ajuntament de Cerdanyola del Vallès queda expressament exclòs de qualsevol tipus de responsabilitat civil, directament o subsidiària, pels danys que es puguin produir amb motiu del desenvolupament de les activitats realitzades per La Fundació Roser de Maig.

14. L'autorització es refereix exclusivament a l'ús d'equipament i, en cap cas, es farà extensiva a l'activitat, la qual es desenvoluparà sota l'exclusiva responsabilitat de La Fundació Roser de Maig, sense que sigui apreciable una relació de dependència entre l'Ajuntament i els/les usuaris-àries del centre. En qualsevol cas, l'execució de l'activitat ha de donar compliment a les normes laborals (contractes de treball, altes en la Seguretat Social, etc.), a les normes que regulen les relacions contractuals, a la normativa fiscal, a la normativa de defensa de la competència, a les ordenances municipals i a totes les altres disposicions legals o reglamentàries que hi siguin d'aplicació.

Tercer. **NOTIFICAR** aquest acord a la Fundació Roser de Maig i l'Escola Saltells, amb la indicació que posa fi a la vida administrativa i que es podrà interposar, amb caràcter potestatiu, recurs de reposició davant l'òrgan que l'ha dictat, en el termini d'un mes a comptar des del dia següent a la recepció d'aquesta notificació. Alternativament, s'hi podrà interposar recurs contenciós administratiu davant els jutjats contenciosos administratius de la província de Barcelona, en el termini de dos mesos a comptar des del dia següent al de la recepció d'aquesta notificació.

Si opteu per la interposició del recurs de reposició en via administrativa, transcorregut un mes des de la seva interposició sense que hagi estat resolt, s'entendrà desestimat per silenci administratiu i a partir de l'endemà podrà ésser interposat recurs contenciós administratiu davant els jutjats contenciosos administratius de la província de Barcelona en el termini de sis mesos. No obstant això, podreu exercitar qualsevol altra acció si ho considereu convenient."

El President pregunta als regidors i regidores assistents si tenen alguna intervenció a fer i no havent-hi cap es sotmet a votació la proposta d'acord quedant aprovada per unanimitat dels regidors i regidores presents.

## **11 RECTIFICACIÓ D'ERROR MATERIAL EN L'APROVACIÓ DE LA CONCESSIÓ DIRECTA DE SUBVENCIÓ I FORMALITZACIÓ DEL CORRESPONENT CONVENI AMB L'ENTITAT CLUB BÀSQUET FEMENÍ**

**CERDANYOLA PER A L'ORGANITZACIÓ I DESENVOLUPAMENT DE  
DIVERSOS PROJECTES RELACIONATS AMB LA PROMOCIÓ, PRÀCTICA  
I ALTA COMPETICIÓ DEL BÀSQUET FEMENÍ PER A L'ANY 2024  
(502/2024/8)**

La Secretària accidental explica de forma resumida la proposta d'acord que es transcriu literalment a continuació:

"Vist l'acord de la Junta de Govern Local de data 7 de maig de 2024, pel qual s'acorda l'aprovació de la concessió directa de subvenció i formalització del corresponent conveni amb l'entitat CLUB BÀSQUET FEMENÍ CERDANYOLA per a l'organització i desenvolupament de diversos projectes relacionats amb la promoció, pràctica i alta competició del bàsquet femení per a l'any 2024.

Detectat error material en la transcripció del títol del conveni, que consta a la part dispositiva de l'acord com a annex.

Atesos els antecedents esmentats i de conformitat amb l'art. 109.2 de la Llei 39/2015, d'1 d'octubre, del procediment administratiu comú de les administracions públiques, que estableix: "Les administracions públiques poden rectificar en qualsevol moment, d'ofici o a instància dels interessats, els errors materials, de fet o aritmètics existents en els seus actes".

De conformitat amb la resolució d'Alcaldia núm. 3215 de data 17 de juny de 2023, de delegació de l'exercici de les atribucions d'alcaldia en la Junta de Govern Local i en determinats regidors i regidores, la Junta de Govern Local

ACORDA

Primer. **RECTIFICAR** l'acord de la Junta de Govern Local de data 7 de maig de 2024 en el sentit següent:

On diu:

*Conveni de col·laboració entre l'Ajuntament de Cerdanyola del Vallès i l'entitat Club Penya d'Escacs Cerdanyola per a l'organització i desenvolupament de diversos projectes relacionats amb la promoció, pràctica i alta competició del bàsquet femení per a l'any 2024*

Ha de dir:

*Conveni de col·laboració entre l'Ajuntament de Cerdanyola del Vallès i l'entitat Club Bàsquet Femení Cerdanyola per a l'organització i desenvolupament de diversos projectes relacionats amb la promoció, pràctica i alta competició del bàsquet femení per a l'any 2024*

Segon. **NOTIFICAR** aquesta resolució a la Sra. Juana Romero Muñoz, en representació de l'entitat CLUB BÀSQUET FEMENÍ CERDANYOLA, amb indicació que posa fi a la via administrativa i que es podrà interposar, amb caràcter potestatiu, recurs de reposició davant l'òrgan que l'ha dictat, en el termini d'un mes a comptar des del dia següent a la recepció d'aquesta notificació. Alternativament, s'hi podrà interposar recurs contenciós administratiu davant els jutjats contenciosos administratius de la província de Barcelona, en el termini de dos mesos a comptar des del dia següent al de la recepció d'aquesta notificació. Si s'opta per la interposició del recurs de reposició en via administrativa, transcorregut un mes des de la seva interposició sense que hagi estat resolt, s'entendrà desestimat per silenci administratiu i a partir de l'endemà podrà ésser interposat recurs contenciós administratiu davant els jutjats contenciosos administratius de la província de Barcelona en el termini de sis mesos. No obstant això, es podrà exercitar qualsevol altra acció si es considera convenient."

El President pregunta als regidors i regidores assistents si tenen alguna intervenció a fer i no havent-hi cap es sotmet a votació la proposta d'acord quedant aprovada per unanimitat dels regidors i regidores presents.

## **12 APROVACIÓ DE LA PARTICIPACIÓ EN LA CONVOCATÒRIA PÚBLICA PER A LA CONCESSIÓ DE SUBVENCIONS ALS AJUNTAMENTS DE CATALUNYA, DESTINADES AL FINANÇAMENT DE LES OFICINES MUNICIPALS D'ESCOLARITZACIÓ, PER AL CURS 2023-2024 (REF. BDNS 757485) EXP. 425/2024/3**

La Secretària accidental explica de forma resumida la proposta d'acord que es transcriu literalment a continuació:

"Per Resolució EDU/1473/2024, de 23 d'abril, s'obre el procediment de convocatòria pública per a la concessió de subvencions als ajuntaments de Catalunya, destinades al finançament de les oficines municipals d'escolarització(OME), per al curs 2023-2024 (ref. BDNS 757485).

L'apartat 3 de la Resolució estableix que poden ser beneficiaris d'aquestes subvencions els ajuntaments que tinguin una OME que estigui en funcionament durant el curs 2023-2024, i que l'acord de creació o renovació de l'OME s'hagi formalitzat mitjançant conveni amb el Departament d'Educació, en una data anterior a la publicació de la convocatòria de subvencions.

A l'apartat 7 de la Resolució s'estableix que l'import de la subvenció s'establirà, entre d'altres, en funció del nombre d'habitants del municipi. Per a municipis entre 50.000 i 99.999 habitants, un import de fins a 20.000' -€.

En data 6 de febrer de 2018 es va signar el conveni entre l'Administració de la Generalitat de Catalunya, mitjançant el Departament d'Ensenyament, i l'Ajuntament de Cerdanyola del Vallès per a la creació de l'Oficina Municipal d'Escolarització.

Posteriorment, degut a l'aprovació del Decret 11/2021, de 16 de febrer, de la programació de l'oferta educativa i del procediment d'admissió en els centres del Servei d'Educació de



Catalunya, es va procedir a l'actualització, per la qual cosa la Junta de Govern Local, en sessió ordinària de data 28 de febrer de 2022 va ratificar la signatura del conveni entre l'administració de la Generalitat de Catalunya, mitjançant el Departament d'Educació i l'Ajuntament de Cerdanyola del Vallès per a la creació de l'Oficina Municipal d'escolarització.

La Base 8 de les bases reguladores del procediment de concessió de subvencions als ajuntaments de Catalunya, destinades al finançament de les oficines municipals d'escolarització, per al curs 2023-2024, aprovades per ORDRE EDU/47/2024 estableix que s'ha d'annexar al formulari de sol·licitud l'acord del ple, o certificació de l'òrgan competent de l'ajuntament, de participació en la convocatòria de la subvenció.

Vist l'informe del Servei d'Educació, que es troba a l'expedient.

Atès que es compleixen els requisits establerts en la normativa aplicable

De conformitat amb la resolució d'Alcaldia núm. 3215 de data 17 de juny de 2023, de delegació de l'exercici de les atribucions d'alcaldia en la Junta de Govern Local i en determinats regidors i regidores, la Junta de Govern Local

ACORDA

Primer. **APROVAR** la participació a la convocatòria pública per a la concessió de subvencions als ajuntaments de Catalunya, destinades al finançament de les oficines municipals d'escolarització, per al curs 2023-2024 (Ref. BDNS 757485).

Segon. **NOTIFICAR** aquesta resolució al Departament d'Educació de la Generalitat de Catalunya. "

El President pregunta als regidors i regidores assistents si tenen alguna intervenció a fer i no havent-hi cap es sotmet a votació la proposta d'acord quedant aprovada per unanimitat dels regidors i regidores presents.

### **13 CONCESSIÓ DE LLICÈNCIA D'OBRES MAJORS PER A LA CONSTRUCCIÓ D'UN EDIFICI PLURIFAMILIAR DE 12 HABITATGES I 24 PLACES D'APARCAMENT A LA FINCA SITUADA AL CARRER DE SANT MAGÍ, 9-11 AMB CARRER DE NEGREVERNÍS, 36, D'ACORD AMB L'EXPEDIENT 121/2023/027**

La Secretària accidental explica de forma resumida la proposta d'acord que es transcriu literalment a continuació:

"En data 31 de maig de 2023, mitjançant sol·licitud genèrica amb registre d'entrada número E/014583-2023, el senyor Ferran Besa Beringues, en representació de la mercantil Newland Trend, SL, en endavant, la persona interessada, sol·licita llicència d'obres majors per a la

construcció d'un edifici plurifamiliar de 12 habitatges i 24 places d'aparcament al carrer de Sant Magí, 9-11 amb carrer de Negrevernís, 36, expedient 121/2023/027.

En data 4 de juliol de 2023 la cap de secció tècnica de llicències d'obres emet informe tècnic de deficiències esmenables en base a la verificació documental realitzada.

En data 5 de juliol de 2023 es va emetre informe tècnic d'emplaçament confirmant com adreça correcta de la finca carrer de Sant Magí, 9-11 i carrer de Negrevernís, 36 i donant per incorrecte el topogràfic aportat per la part interessada.

En data 9 d'agost de 2023 l'Agencia Estatal de Seguridad Aérea (AESA) emet informe favorable atès que la construcció projectada no es troba afectada per cap servitud aeronàutica i no supera els 100 metres d'altura.

En data 23 d'octubre de 2023 la secció d'Activitats emet informe tècnic de deficiències.

En data 24 de novembre de 2023 la cap de secció tècnica de llicències d'obres emet informe tècnic de deficiències esmenables.

En data 12 de desembre de 2023, mitjançant els registres d'entrada números 49.915 i 49.916, la persona interessada aporta documentació en resposta a les deficiències requerides.

En data 16 de febrer de 2024, mitjançant el registre d'entrada número 7.369, la persona interessada aporta documentació complementària a l'expedient.

En data 22 de febrer de 2024 la secció d'Activitats emet informe tècnic favorable amb condicions.

En data 26 de febrer de 2024, mitjançant el registre d'entrada número 9.157, la persona interessada aporta documentació complementària a l'expedient.

En data 13 de març de 2024, mitjançant resolució número 1.321 del regidor delegat de Serveis Econòmics es va aprovar d'ofici la liquidació en concepte de taxa per llicència urbanística per import de 28.357,76€ a nom de Newland Trend, SL, atès no constar autoliquidada per la mateixa persona interessada.

En data 15 d'abril de 2024, mitjançant el registre d'entrada número 18.282, la persona interessada aporta documentació complementària a l'expedient.

En data 30 d'abril de 2024, mitjançant el registre d'entrada número 20.803, la persona interessada aporta el projecte bàsic correcte.

En data 14 de maig de 2024 la cap de secció tècnica de llicències d'obres emet informe tècnic favorable i, proposa la concessió de la llicència d'obres a nom de Newland Trend, SL per a la construcció d'un edifici plurifamiliar de 12 habitatges i 24 places d'aparcament al carrer de Sant Magí, 9-11 amb carrer de Negrevernís, 36. Així mateix emet el càlcul de les liquidacions corresponents i de la fiança en concepte d'elements urbanístics a dipositar.

Aquest expedient ha seguit allò establert a la instrucció de tramitació dels expedients administratius de l'Ajuntament de Cerdanyola del Vallès per mitjans electrònics, aprovada per resolució d'alcaldia núm. 5.783 de data 27 de novembre de 2023, modificada per aclarir i modificar la mateixa, mitjançant resolució d'alcaldia número 749 de data 20 de febrer de 2024, considerant no ser necessari procedir a la incoació formal de l'expedient i/o la designació de les persones instructores amb la indicació del termini màxim de resolució, atès que no existeix normativa urbanística que estableixi la incoació formal d'expedients per a la concessió de llicències urbanístiques.

En base a l'article 147 del Reial decret 2568/1986, de 28 de novembre, pel qual s'aprova el Reglament d'organització, funcionament i règim jurídic de les entitats locals, que disposa que *"1. La tramitació administrativa s'ha de fer per procediments d'economia, eficàcia i coordinació que estimulin el funcionament diligent de l'organització de les entitats locals"*, i que *"2. Sempre que sigui possible s'han de mecanitzar o informatitzar les tasques burocràtiques i s'ha d'evitar l'entorpiment o la demora en la tramitació d'expedients amb diligències i provisions de mera impulsió, que s'han de reduir als estrictament indispensables"*, tal i com succeeix en aquest tipus d'expedients on l'interessat ha de presentar tota la documentació necessària produint-se una verificació per part de l'administració de l'adequació de la mateixa a les disposicions legals urbanístiques per tal de concedir o no la llicència.

Així mateix l'article 167 del mateix Reial decret 2568/1986 disposa que: *"1. La tramitació dels expedients s'ha de simplificar tant com es pugui"*, donant compliment a aquest article en un expedient de concessió de llicència la incoació de l'expedient implicaria un tràmit adicional i innecessari al procediment.

Igualment es compleix amb l'article 22 de la Llei 26/2010, del 3 d'agost, de règim jurídic i de procediment de les administracions públiques de Catalunya, del dret dels ciutadans a una bona administració sent l'actuació administrativa proporcional a la finalitat perseguida, i complint amb els principis recollits a l'article 31 de la mateixa llei.

### **Fonaments de dret**

1. Conforme l'article 187.1.c) del Decret legislatiu 1/2010, de 3 d'agost, pel qual s'aprova el Text refós de la Llei d'urbanisme (TRLUC) l'edificació projectada per la persona interessada està subjecte al règim de llicència urbanística.
2. D'acord amb allò que disposa l'article 188 del TRLUC sobre el règim jurídic de les llicències urbanístiques.
3. L'article 79 del Decret 179/1995, de 13 de juny, del Reglament d'obres, activitats i serveis dels ens locals, estableix la tramitació de les sol·licituds de llicència.
4. D'acord amb allò que disposen els articles 13, 14 i 15 del Reglament sobre protecció de la legalitat urbanística, aprovat per Decret 64/2014, de 13 de maig.
5. D'acord amb allò que disposen les ordenances fiscals número 3, 7, 11 i 15 reguladores de l'Impost sobre Construccions, Instal·lacions i Obres, de la Taxa per llicències o activitats comunicades en matèria urbanística, de la Taxa per la connexió al clavegueram, i de la Taxa per la utilització privativa o l'aprofitament especial de la via pública i de terrenys d'ús públic de domini públic municipal, respectivament.

La resolució número 3215 de 17 de juny de 2023 disposa que l'Alcalde ha delegat en la Junta de Govern Local la competència per a l'atorgament de llicències d'obres majors i de parcel·lacions urbanístiques.

Vist l'informe jurídic emès en data 14 de maig de 2024.

De conformitat amb la resolució d'Alcaldia núm. 3215 de data 17 de juny de 2023, de delegació de l'exercici de les atribucions d'alcaldia en la Junta de Govern Local i en determinats regidors i regidores, la Junta de Govern Local

**ACORDA**

Primer. **CONCEDIR** llicència d'obres a Newland Trend, SL per a la construcció d'un edifici plurifamiliar de 12 habitatges i 24 places d'aparcament al carrer de Sant Magí, 9-11 amb carrer de Negrevernís, 36, segons projecte bàsic redactat per l'arquitecte Ferran Besa Beringues, aportat en data 30 d'abril de 2024 (RGE 20.803).

El termini màxim és d'1 any per començar les obres i 3 anys per acabar-les, amb el benentès que ambdós terminis computen des de l'endemà de la notificació de la present resolució.

Segon. **INDICAR** a la mercantil Newland Trend, SL que, de conformitat amb l'informe tècnic de data 14 de maig de 2024, la concessió d'aquesta llicència queda condicionada al compliment de les següents condicions:

**CONDICIONS PARTICULARS:**

**Abans d'iniciar les obres:**

- S'haurà de dipositar a la Tresoreria Municipal la següent fiança per l'import i en concepte que es senyala a continuació:

La quantitat de 12.000,00€ en concepte de garantia per respondre dels danys que puguin efectuar-se en els serveis públics existents i elements urbanístics segons el que disposa l'article 16 de les Ordenances Metropolitanes d'Edificació.

La fiança es pot presentar mitjançant aval bancari o en metàl·lic (transferència bancària):

- Aval bancari (o qualsevol forma admesa per la legislació de contractació del sector públic), en aquest cas concertar cita prèvia per dipositar-la, al departament de Tresoreria a l'adreça electrònica tresoreria@cerdanyola.cat, o trucant al telèfon 93 580 88 88, de dilluns a divendres de 9 a 14 h.
- Metàl·lic (transferència bancària) al compte corrent de l'Ajuntament de Cerdanyola del Vallès número: ES28 3058 0555 1127 3200 0032, indicant el nom, concepte i expedient.

En relació al compte on s'ha de fer l'ingrés, cal que ho comuniquin a través del formulari que us adjunto, degudament emplenat, fent constar les dades que se sol·liciten, les signatures corresponents i les dades bancàries (IBAN) degudament verificades per la vostra entitat bancària mitjançant la signatura de l'entitat financera,

juntament amb la còpia del NIF i ens el fan arribar de la mateixa manera, per correu postal ordinari o via seu electrònica de l'Ajuntament, en aquest cas l'enllaç seria el següent: TRE-01 \_Dades de creditors\_ (cerdanyola.cat)

1. **Abans de l'inici de les obres** caldrà aportar:
  - o Projecte Executiu i el Visat de tota la documentació, amb el corresponent certificat de correspondència amb el projecte bàsic aprovat.
  - o Nomenament d'aparellador o arquitecte tècnic (visat)
  - o Full d'assumeix del coordinador de SS (visat).
  - o La justificació del compliment de l'ordenança d'estalvi d'aigua, d'acord amb els articles que la despleguen i determinar la corresponent connexió de l'edificació al clavegueram municipal.
2. Caldrà aportar l'acceptació de la Gestió de Residus per part del Gestor Autoritzat i justificant conforme ha esta dipositada la garantia per aquesta gestió
3. Caldrà que es respectin les alineacions marcades i validades amb la llicència, en correspondència amb el plànol del certificat d'aprofitament 376/2022/128, segons els punts determinats i la regularització de les alineacions del carrer Negrevernís.  
El replanteig de les alineacions i les rasants "in situ" les realitzarà el tècnic director de l'obra i avisarà als serveis tècnics municipals, un cop marcades, perquè en puguin donar la conformitat i la comprovació definitiva no es realitzarà fins que les obres de tancament perimetral estiguin executades.
4. Caldrà tenir en compte les següents condicions en relació a la urbanització de les voreres amb front a aquest emplaçament en relació al compliment de l'art.16.2 de les OOMM:
  - Al finalitzar les obres el paviment vorera, vorada i rigola han de quedar en les mateixes condicions actuals.
  - La urbanització d'aquesta regularització d'alineacions es farà amb els mateixos materials que les voreres existents a l'entorn.
  - Al finalitzar les obres l'arbre, fanal, escocell... han d'estar en les mateixes condicions actuals.
5. Cal tenir present que la corresponent llicència no comporta les següents autoritzacions i que en cas de ser necessàries caldrà sol·licitar-les:
  - Per a l'ocupació de la via pública
  - Per a la instal·lació de la grua torre i de la grua mòbil a les que fa referència l'Autorització d'AESA de data 09.08.2023.
6. Cal donar compliment a les determinacions següents de l'informe de data 22.02.2024 de la Secció d'Activitats:
  - un cop acabades les obres, el titular haurà de realitzar el tràmit d'activitats, comunicant a l'Ajuntament l'activitat de l'aparcament aportant projecte d'activitat, certificat tècnic i la documentació corresponent, d'acord amb el CCAE 5221 de la Llei 18/2020.
  - La porta d'accés de vehicles tindrà una amplada mínima de 4m, per tal de

complir amb l'art.112 de les Ordenances Metropolitanas i disposarà d'obertura automàtica amb activació des de l'interior del vehicle.

- La ventilació natural de l'aparcament haurà de complir amb l'article 117 de les Ordenances

Metropolitanas, el sistema de ventilació estarà projectat i es durà a terme amb amplitud suficient per impedir l'acumulació de gasos nocius en proporció capaç de produir accidents i la superfície de ventilació, a través de les obertures quan aquestes es trobin en façanes oposades, haurà de ser almenys d'un 5% de la del local. En cas contrari haurà de disposar de ventilació forçada.

- La longitud màxima dels recorreguts d'evacuació serà de 35 metres, des de qualsevol origen d'evacuació, segons diu el CTE-DB-SI i el document TINSCI DT-8.
- Els aparcaments amb places tancades compliran amb el document TINSCI DT-5 que complementa el Document Bàsic DB-SI, del Codi Tècnic de l'Edificació pel que fa a les condicions de seguretat en cas d'incendi exigibles a l'ús aparcament. Aquests recintes tancats no es destinaran a cap altre ús que no sigui aparcament.
- L'aparcament disposarà de la instal·lació dels equips i sistemes de protecció contra incendis necessaris i donar compliment a la Llei 3/2010, al CTE-DB-SI i el Reial Decret 513/2017 RIPCI.
- L'aparcament disposarà de les dotacions mínimes per a les infraestructures de recàrrega de vehicles elèctrics segons el Reial Decret 450/2022 que incorpora al document bàsic DB-HE la secció HE-6 i donar compliment a la ITC BT- 52 del REBT.

### **CONDICIONS GENERALS:**

1. El Servei d'Urbanisme facilitarà el projecte tècnic segellat amb la data de l'acord d'aprovació, que obligatòriament ha d'estar present a l'obra.
2. S'haurà de comunicar al Servei d'Urbanisme la data d'inici de les obres, mitjançant instància registrada a l'Oficina d'Atenció Ciutadana, aportant acta de replanteig, si n'hi hagués. En aquest moment es podrà retirar la placa d'obres al Servei d'Urbanisme, que s'haurà de col·locar en un lloc visible durant l'execució de l'obra.
3. Cal notificar als serveis tècnics la fase de replanteig de l'obra per a la comprovació de les alineacions, un cop marcades, perquè en puguin donar la conformitat, tenint en compte que la comprovació definitiva no es realitzarà fins que les obres de tancament perimetral estiguin executades.
4. D'acord a l'article 49 de les Ordenances metropolitanas d'edificació serà obligatori la comunicació als serveis tècnics de l'acabament de les diferents fases d'execució: replanteig, forjat terra planta baixa, sostre de la planta baixa i forjat coberta d'aigües.
5. S'haurà de complir el que disposa l'article 122 de les Ordenances Metropolitanas d'Edificació que regula la instal·lació de les tanques de seguretat durant l'execució de les obres.
6. S'haurà de complir el que disposa l'article 123 de les Ordenances Metropolitanas d'Edificació que regula les precaucions de seguretat que s'han d'adoptar durant

l'execució de les obres.

7. En cas de modificacions substancials o no substancials, aquestes s'hauran de comunicar i hauran de ser aprovades per aquesta Corporació en el primer cas, o bé comunicades en el segon cas.
8. Caldrà sol·licitar llicència per ocupació de vial si s'escau la seva ocupació amb sacs o altres elements a la via pública.
9. Seran responsables de l'aplicació del Codi Tècnic de l'Edificació els agents que participen en el procés d'edificació, segons l'establert al Capítol III de la LOE (Ley de Ordenación de la Edificación, Ley 38/1999, de 5 de noviembre).
10. Per a garantir que un edifici compleix amb els requisits bàsics de la LOE anomenats a l'article 1 del CTE i que compleix amb les corresponents exigències bàsiques, els agents que intervenen en el procés de l'edificació, en la mesura en què afecti a la seva intervenció, hauran de donar compliment a les condicions que el CTE estableix per a la redacció del projecte, l'execució de l'obra i el manteniment i conservació de l'edifici.
11. L'incompliment total o parcial de qualsevol de les condicions establertes en la Llicència pot donar lloc a la paralització immediata de les obres o usos i a la incoació d'un expedient sancionador de conformitat amb el que estableix el Títol III del Reglament sobre la protecció de la Legalitat urbanística i al Títol VII del Text Refós de la Llei d'Urbanisme de Catalunya.
12. Amb la comunicació prèvia de primera ocupació serà necessari aportar, o mitjançant la seu electrònica municipal, la documentació gràfica definitiva de l'obra i la memòria en la qual es detallin els canvis realitzats respecte del projecte aprovat (en format digital), si n'hi hagués.
13. Abans de la 1<sup>a</sup> ocupació caldrà haver sol·licitat i resolt les connexions definitives amb els serveis, si s'escau, tenint en compte que:
  - a) La present llicència no comporta la seva autorització.
  - b) Aquestes obres de connexió als serveis hauran de ser soterrades i acomplir amb "l'ordenança municipal de conduccions de via pública" .
  - c) En relació amb la connexió al clavegueram caldrà també respectar i garantir les següents condicions:
    - a) *La instal·lació de sifons, arquetes de registre, etc es situaran sempre dins de l'àmbit del solar o finca privada i fora de la via pública i del seu domini.*
    - b) *El clavegueró haurà, en lo possible, de connectar-se a la claveguera per la part superior, quedant desestimat el pas lateral o inferior a aquest.*

*En qualsevol cas, la connexió no serà perpendicular a la claveguera, sinó que haurà de connectar-se amb una inclinació suficient per facilitar l'embocadura.*

*El pendent mínim de l'escomesa per gravetat ha de ser igual o major a l'1,5%.*

  - c) *Les conduccions noves de sanejament per làmina lliure (gravetat), situades a la via pública, seran de polietilè o PVC d'alta resistència (UNE EN 1401-1 SN4, color*

teula) formigonades en el seu perímetre.

Aquestes tindran un diàmetre mínim de 160mm (el càlcul resultant del diàmetre de l'escomesa és responsabilitat del projectista) i tenint en compte que en les zones d'habitatge unifamiliar o plurifamiliar, industrial o altres el diàmetre del tub serà de 250 mm com a màxim.

d) El reblert de la rasa s'haurà de realitzar amb formigó en tots els casos i s'ha d'executar segons les determinacions següents:

- La nova conducció haurà de formigonar-se en tot el seu perímetre amb un gruix mínim de 10cm.
- La resta de rasa s'haurà d'omplir amb terres netes compactades al 95% P.M.
- Sobre de la rasa serà necessari un dau de formigó HM-20 de 15 cm de gruix.

L'amplada serà la de la rasa + 20cm a cada costat, formant amb tot el conjunt una secció en forma de "T".

- La reposició de la zona de l'asfalt afectat s'executarà amb un mínim 4cm de gruix i d'amplada serà la resultant de l'ample de la rasa + 40cm per cada costat.

e) L'asfalt es farà en calent amb un reg d'emprimació prèvia.

f) Per a l'execució de les obres d'urbanització i de connexió al clavegueram s'hauran de posar en contacte amb els serveis tècnics municipals i realitzar una visita prèvia per a la corresponent inspecció d'aquesta.

g) Croquis tipus de les prescripcions esmentades :

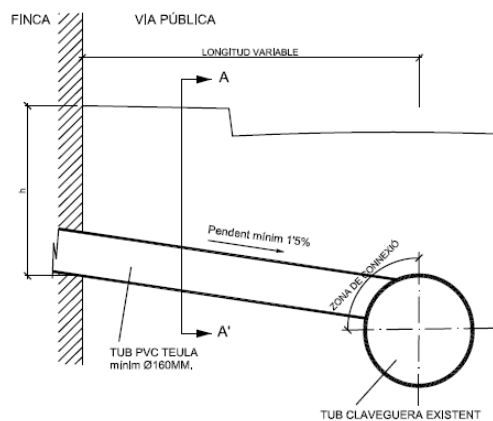

SECCIÓ LONGITUDINAL ESCOMESA

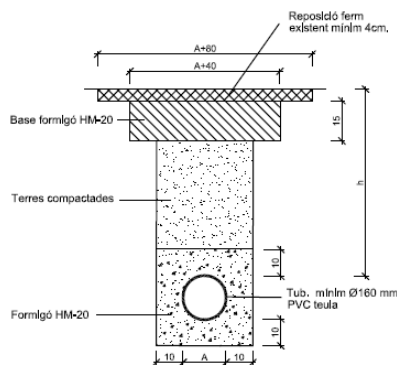

SECCIÓ A-A'



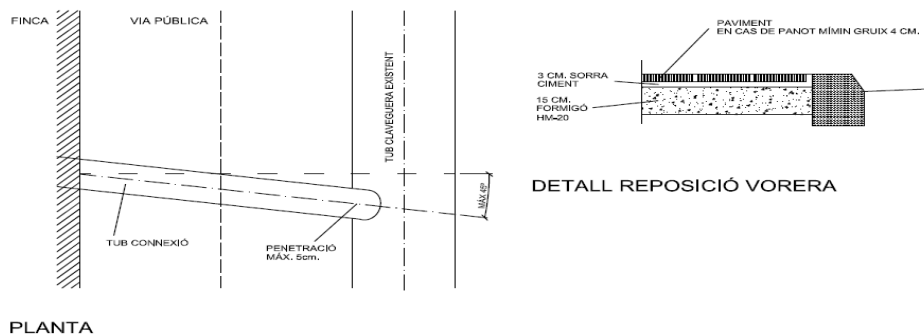

Tercer. **INDICAR** a la mercantil Newland Trend, SL que aquesta llicència no comporta l'autorització per a la col·locació de bastides, sacs de runes o contenidors metàl·lics, per a la instal·lació d'amuntegaments d'obra o casetes, per a talls de trànsit, per al subministrament de serveis o per a la instal·lació de grues, que hauran de ser sol·licitades expressament per part de la persona interessada.

Quart. **ADVERTIR** a la mercantil Newland Trend, SL que si en els terminis indicats a l'apartat primer d'aquest acord no s'inicia o no es finalitza l'actuació autoritzada, la llicència haurà caducat i per continuar l'obra se n'haurà d'obtenir una de nova si no s'ha obtingut abans una pròrroga del termini del qual es tracti, en els termes que preveu l'article 189 del Decret Legislatiu 1/2010, de 3 d'agost, pel què s'aprova el text refós de la Llei d'Urbanisme.

Cinquè. **INDICAR** a la mercantil Newland Trend, SL que l'ORGT de la Diputació de Barcelona, fent ús de les facultats delegades per acord del Ple Municipal de data 28 de desembre de 2017, té delegada la gestió de l'impost de construccions, instal·lacions i obres i, d'acord amb l'article 9.1 de l'OF núm.3, que estableix l'autoliquidació com a forma de gestió del pagament provisional a compte que cal fer amb motiu de la llicència, haurà de declarar la base de pagament a compte per import de 65.244,64€ (1.631.116,14€ x 4%) mitjançant la corresponent autoliquidació, que pot fer de forma presencial demanant cita prèvia a l'ORGT o de forma telemàtica al web <https://orgt.diba.cat>.

Sisè. **APROVAR** una liquidació complementària de la taxa per llicències urbanístiques per import de 839,21€ a nom de Newland Trend, SL, atès que en data 13 de març de 2024, mitjançant resolució número 1.321 del regidor delegat de Serveis Econòmics es va aprovar d'ofici la liquidació en concepte de taxa per llicència urbanística per import de 28.357,76€, i que segons l'informe tècnic de data 14 de maig de 2024 hauria de ser de 29.196,97€ (1.631.116,14€ x 1,79%), que serà degudament notificada per part de l'ORGT de la Diputació de Barcelona, fent ús de les facultats delegades per acord del Ple Municipal de data 28 de desembre de 2017.

Setè. **APROVAR** les liquidacions de les taxes que es relacionen a continuació, a nom de Newland Trend, SL pels imports indicats, que seran degudament notificades per part de l'ORGT de la Diputació de Barcelona, fent ús de les facultats delegades per acord del Ple Municipal de data 28 de desembre de 2017.

## TAXES

Ord. fiscal	Concepte	Unitats	Tipus	Quota	Total
-------------	----------	---------	-------	-------	-------

OF 07 art. 6 a) 1.	Placa de llicència d'obra major	1ut		70,38€/ut	70,38€
OF 11 art. 6	Autorització presa a xarxa clavegueram	2ut		83,41€/ut	166,82€
OF 11 art. 6	Connexió edificació	12ut		34,64€/ut	415,68€
OF 15 ANNEX 1 I.A)	Obres a la via pública (gual)	4ml		33,77€/ml	135,08€
				<b>TOTAL</b>	<b>787,96€</b>

Vuitè. **COMUNICAR** aquest acord a la Tresoreria Municipal per tal que la Tresorera formuli el càrrec de valors a l'Organisme de Gestió Tributària de la Diputació de Barcelona.

Novè. **NOTIFICAR** aquest acord a la mercantil Newland Trend, SL, amb la indicació que el contingut referent a l'atorgament de la llicència posa fi a la via administrativa i que s'hi podrà interposar, amb caràcter potestatiu, recurs de reposició davant l'òrgan que l'ha dictat, en el termini d'un mes a comptar des del dia següent a la recepció d'aquesta notificació.

Alternativament, s'hi podrà interposar recurs contenciós administratiu davant els jutjats contenciosos administratius de la província de Barcelona, en el termini de dos mesos a comptar des del dia següent al de la recepció d'aquesta notificació.

Si s'opta per la interposició del recurs de reposició en via administrativa, transcorregut un mes des de la seva interposició sense que hagi estat resolt, s'entendrà desestimat per silenci administratiu i a partir de l'endemà podrà ésser interposat recurs contenciós administratiu davant els jutjats contenciosos administratius de la província de Barcelona en el termini de sis mesos.

Pel que fa a la liquidació tributària que s'aprova, s'indica que s'hi podrà interposar recurs de reposició davant l'òrgan que l'ha dictat, en el termini d'un mes a comptar des del dia següent a la recepció d'aquesta notificació.

Transcorregut un mes de de la interposició del recurs de reposició sense que hagi estat resolt, s'entendrà desestimat per silenci administratiu i a partir de l'endemà podrà ésser interposat recurs contenciós administratiu davant els jutjats contenciosos administratius de la província de Barcelona en el termini de sis mesos.

No obstant això, es podrà exercitar qualsevol altra acció que es consideri convenient.

Desè. **NOTIFICAR** aquest acord a l'ORGT de la Diputació de Barcelona, la qual cosa us comunico perquè en prengueu coneixement i tingui l'efecte que correspongui."

El President pregunta als regidors i regidores assistents si tenen alguna intervenció a fer i no havent-hi cap es sotmet a votació la proposta d'acord quedant aprovada per unanimitat dels regidors i regidores presents.

#### **14 RESTAR ASSABENTATS DE LA FORMALITZACIÓ DE LA CESSIÓ DEL CONTRACTE DE LA GESTIÓ DE LES PISCINES MUNICIPALS DEL TURONET (152/2023/001 )**

La Secretària accidental explica de forma resumida la proposta d'acord que es transcriu literalment a continuació:

"La Junta de Govern Local en sessió de data 29 d'abril de 2024 va adoptar l'acord, part del qual es transcriu a continuació, en la seva part dispositiva:

“ ...

*Segon. **AUTORITZAR** la cessió del contracte de les Piscines municipals d'estiu del Turonet (Fontetes), adjudicat a l'empresa THE ESSENTIAL IS INVISIBLE SL el 5 de juny de 2023 i ara denominada EGORA PRESTACIONS I SERVEIS, SL (B-09.836.677), a favor de l'empresa LLOP GESTIÓ ESPORTIVA, SL (B-62.538.228), a la vista de l'escrit presentat el 17 d'abril de 2024 i signat per totes dues empreses, cedent i cessionària i la previsió establerta en l'art. 214 de la Llei 9/2017, de 8 de novembre, de Contractes del Sector Públic.*

*Tercer. **REQUERIR** l'empresa LLOP GESTIÓ ESPORTIVA, SL per tal que tal què en el termini de deu dies hàbils a comptar des de l'endemà de la notificació del present requeriment, presenti*

*-Carta de pagament emesa per la Tresoreria municipal acreditativa del dipòsit de la garantia definitiva per import de quatre mil vuit-cents setanta-cinc euros (4.875,00 €), de conformitat amb la previsió establerta en la clàusula 10 del PCAP.*

*-Document acreditatiu de la **formalització en escriptura pública** de la cessió contractual i presentar-la a l'Ajuntament de Cerdanyola del Vallès, als efectes que en resti assabentat i adopti els acords pertinents referits a l'execució del contracte, sense perjudici que l'empresa cessionària restarà subrogada en tots els drets i obligacions que li correspondrien al cedent.”*

En l'expedient consta la notificació practicada als interessats.

El dia 13 de maig de 2024 l'empresa LLOP GESTIÓ ESPORTIVA, SL presenta instància amb número RGE E-2024-23795 en què adjunta escriptura pública de la cessió del contracte atorgada el 9 de maig de 2024 davant el notari de Barcelona, Javier Hernández Alonso amb el número de protocol 1.337. També presenta escrit en què posa de manifest que queda subrogat en la garantia definitiva dipositada per l'empresa cedent i per import de 4.875, 00 €.

De conformitat amb la resolució d'Alcaldia núm. 3215 de data 17 de juny de 2023, de delegació de l'exercici de les atribucions d'alcaldia en la Junta de Govern Local i en determinats regidors i regidores, la Junta de Govern Local

ACORDA

Primer. **RESTAR ASSABENTATS** de la formalització de la cessió del contracte de les Piscines municipals d'estiu del Turonet (Fontetes), a favor de l'empresa LLOP GESTIÓ ESPORTIVA, SL, a la vista de l'escriptura pública de cessió del contracte atorgada el 9 de

maig 8 de 2024 davant el Notari de Barcelona, senyor Javier Hernández Alonso, amb número de protocol 1.337.

Segon. **RESTAR ASSABENTATS** de la documentació aportada per l'empresa cessionària, LLOP GESTIÓ ESPORTIVA, SL, acreditativa de la subrogació d'aquesta en la posició contractual de l'empresa Egora Prestacions i Serveis, SL, en tots els drets i obligacions i per tant la garantia prestada d'import de 4.875,00 € (garantia definitiva prestada per l'esmentada concessió) és ara una garantia, el garant de la qual és LLOP GESTIÓ ESPORTIVA, SL. Aquest document es troba integrat en l'escriptura pública esmentada.

Tercer. **NOTIFICAR** aquest acord a les empreses LLOP GESTIÓ ESPORTIVA, SL i Egora Prestacions i Serveis, SL, amb la indicació que posa fi a la via administrativa i que es podrà interposar, amb caràcter potestatiu, recurs de reposició davant l'òrgan que l'ha dictat, en el termini d'un mes a comptar des del dia següent a la recepció d'aquesta notificació. Alternativament, s'hi podrà interposar recurs contenciós administratiu davant els jutjats contenciosos administratius de la província de Barcelona, en el termini de dos mesos a comptar des del dia següent al de la recepció d'aquesta notificació. Si s'opta per la interposició del recurs de reposició en via administrativa, transcorregut un mes de de la seva interposició sense que hagi estat resolt, s'entendrà desestimat per silenci administratiu i a partir de l'endemà podrà ésser interposat recurs contenciós administratiu davant els jutjats contenciosos administratius de la província de Barcelona en el termini de sis mesos. No obstant això, es podrà exercitar qualsevol altra acció que es consideri convenient.

Quart. **COMUNICAR** aquest acord a Tresoreria."

El President pregunta als regidors i regidores assistents si tenen alguna intervenció a fer i no havent-hi cap es sotmet a votació la proposta d'acord quedant aprovada per unanimitat dels regidors i regidores presents.

## 15 PRECS I PREGUNTES

No n'hi ha.

I sense cap més assumpte per tractar, la presidència aixeca la sessió a les nou hores i deu minuts. En dono fe.

Vist i Plau

Inmaculada Viera Hernández

Carlos Cordon Núñez

LA SECRETÀRIA ACCIDENTAL

L'ALCALDE