

ACTA NÚM. 37-2024
JUNTA DE GOVERN LOCAL

Sessió ordinària del dia 28/10/2024

A les 09:40 del dia 28/10/2024, es reuneix la JUNTA DE GOVERN LOCAL en sessió ordinària i de conformitat amb la convocatòria tramesa de forma reglamentària, sota la presidència del senyor alcalde Sr. CARLOS CORDON NUÑEZ i actua com a secretària la senyora AURORA CORRAL GARCÍA.

Assisteixen els següents regidors i regidores:

Sra. JOSEFA RIVERA DUEÑAS
Sr. JAVIER SÁNCHEZ MIRAS
Sra. SONIA RODRIGUEZ RUIZ
Sr. OSCAR PONS CARCELES
Sra. MARIA EULALIA MIMO VIADER
Sra. PILAR ADELL GUTIERREZ
Sr. JAUME FOLCH BELTRÁN
Sr. DAVID GONZALEZ CHANCA

També assisteixen les regidores senyora Cristina Padilla Zaplana, senyora Conchi Martínez Rodríguez i senyora Andrea Borrego Valero i els regidors senyor Santiago Moro Muñoz i Antonio Otero Muñoz.

Assisteixen també convidats per la presidència, la Cap de Gabinet d'Alcaldia, la senyora Alexandra Moreno Pardo, l'assessor en matèria de Territori, el senyor Joaquim Garreta Martí-Terroba, l'assessor en matèria econòmica, el senyor Javier Montes López i el coordinador general, el senyor Santiago Costa Arranz.

1. APROVACIÓ ACTA SESSIÓ ANTERIOR

El President pregunta als regidors i regidores assistents si tenen alguna observació a fer a l'acta de la sessió ordinària de data 21 d'octubre de 2024 i no havent-se'n formulat es procedeix a la seva votació amb el següent resultat:

VOTACIÓ DE L'ACTA: S'aprova per unanimitat dels regidors i regidores assistents.

Seguidament, el President proposa la inclusió per urgència a l'ordre del dia de l'assumpte següent:

“APROVACIÓ MINUTA CONTRACTE PER L'ARRENDAMENT DE MANERA DIRECTA D'UNA NAU INDUSTRIAL PER A ÚS DIFERENT AL D'HABITATGE, PER DESTINAR-LA A NAU DE LA BRIGADA MUNICIPAL EXPEDIENT 176/2024/1”

Seguidament es sotmet a votació la inclusió per urgència a l'ordre del dia de l'assumpte indicat aprovant-se per unanimitat la seva inclusió.

2. DESPATX D'OFICI

Restar assabentats de les disposicions publicades en els BBOO de l'Estat, de la Província i Diari Oficial de la Generalitat de Catalunya, que afecten al municipi.

3. APROVACIÓ MODIFICACIÓ CONTRACTE D'OBRES REURBANITZACIÓ CT. STA MARCELINA. EXPEDIENT 151/2022/012

La Secretària explica de forma resumida la proposta d'acord que es transcriu literalment a continuació:

“L'alcalde, en data 27 de desembre de 2023, va dictar resolució en que s'adjudicà el contracte de l'execució de les obres del projecte executiu Fase 2 de les obres de substitució de clavegueram i reurbanització de l'àmbit definit pel carrer Santa Marcel·lina i entorn separata àmbit Sant Medir – àmbit P. Llorer a l'empresa CONSTRUCCIONES FERTRES, SL, per un import de 1.296.463,48 € IVA inclòs.

El contracte administratiu es formalitzà el 16 de gener de 2024, sent el termini d'execució de les obres, d'acord amb la clàusula quarta del contracte, de vint-i-quatre mesos (24 mesos), a comptar des de la data de comprovació del replanteig, d'acord amb el següent detall de terminis parcials:

Termini d'execució:	24 mesos
Terminis parcials d'entrega	12 mesos per les obres de Fase 1 Àmbit A1 Sant Medir + Àmbit A2 Ptge. Llorer a càrrec exclusiu del contractista principal
	12 mesos per les obres de Fase Àmbit A1 Sant Medir a càrrec exclusiu de les empreses titulars de serveis afectats.

La clàusula 25a del plec de clàusules administratives i la clàusula 5a del contracte signat estableixen que aquest es podrà modificar, de conformitat amb la previsió establerta en l'art 204 LCSP, en els següents termes, en un percentatge d'un màxim d'un 20 % del preu inicial del contracte.

En concret:

“....

Així i tal com s'indica en la memòria redactada per part del servei d'urbanisme i donada l'especificitat de les obres consistents a la SUBSTITUCIÓ DE LA XARXA SOTERRADA DE SERVEIS DE CLAVEGUERAM AMB CONSTRUCCIÓ DE LES OBRES CIVILS NECESSÀRIES PERQUE ENDESA I TELEFÒNICA ENTUBIN LES LÍNIES AÈRIES DE LA SEVA TITULARITAT, amb obres que conviuen amb altres xarxes, instal·lacions o preexistències ocultes i/o no identificables amb els mitjans de redacció de projectes que justifiquen, en base a l'experiència acumulada en obres de similars característiques, aplicar la previsió establerta en l'art. 204 LCSP, pel que es proposa que

el plec de condicions administratives particulars de contractació prevegi expressament que el present contracte es podrà modificar en cas que:

- Sigui menester modificar les solucions projectades per resoldre obstacles per preexistències ocultes sota el ferm o paviments, posades de manifest un cop executats els treballs d'enderrocs, d'obertura de rases i o per afectació a incompatibilitat amb elements preexistents que hagin de romandre.
- Es manifestin desperfectes en les xarxes ocultes de serveis, instal·lacions i altres elements d'urbanització que afectin el normal funcionament o la seguretat exigible per la posada en servei de les obres.
- Els mitjans tècnics disposats per la posada en marxa de les obres posin de manifest la necessitat d'aplicar o ajustar processos o sistemes constructius puntualment diferents.
- En cas que calgui modificar els treballs previstos en façanes afectades per variacions de línies, per comprovació de situacions constructives amb els mitjans intrusius i tècnics a disposició amb la posada en execució de les obres.

A tals efectes, es concreten els treballs susceptibles de modificació de característiques, de composició o amidaments cas que, arrel les circumstàncies abans indicades i a proposta de la direcció de les obres, limitades als següents àmbits d'actuació:

GRUP G OBRES D'ENGINYERIA CIVIL:

- G2 Demolicions, enderroc, moviments de terres i gestió de residus
- G3 Fonaments, contencions i túnels
- G4 Estructures
- G6 Tancaments i divisòries
- G7 Impermeabilitzacions, aïllaments i formació de juntes
- G8 Revestiments
- G9 Fermes i paviments
- Gb Proteccions i senyalització
- GD Drenatges, sanejament i canalitzacions
- GF Tubs i accessoris per a gasos i fluids
- GG Instal·lacions elèctriques
- GH Instal·lacions d'enllumenat
- GJ Equips per a instal·lacions d'aigua i reg
- GK Instal·lacions de gas combustible i altres gasos i fluids
- GM Instal·lacions contra incendis i de seguretat
- GN Vàlvules, filtres, bombes i grups de pressió
- GQ Equipaments
- GR Mesures correctores d'impacte ambiental i jardineria

GRUP F PARTIDES D'OBRA D'URBANITZACIÓ

- F2 Demolicions, moviments de terres i gestió de residus
- F3 Fonaments i contencions
- F6 Tancaments i divisòries
- F7 Impermeabilitzacions i aïllaments
- F8 Revestiments

F9 Paviments
FB Proteccions i senyalització
FD Sanejament i canalitzacions ff - tubs i accessoris per a gasos i fluids
FG Instal·lacions elèctriques
FH Instal·lacions d'enllumenat
FJ Equips per a instal·lacions d'aigua, reg i piscines
FK Instal·lacions de gas combustible i altres gasos i fluids

En tot cas, les modificacions introduïdes hauran de complir les següents condicions:

- No podran suposar alteració de la naturalesa global del contracte inicial per comportar substitució d'obres per altres de diferents o per modificar el tipus de contracte. En tot cas, s'entendrà que la substitució d'unitats d'obra en forma puntual no altera la naturalesa global del contracte.
- Les variacions introduïdes es valoraran en qualsevol cas, amb els preus unitaris del contracte segons els defineix l'apartat 28 de la Memòria Justificativa.
- En cas de donar-se les circumstàncies abans ressenyades, l'augment de la despesa no superarà un màxim d'un 20% del preu inicial del contracte, subjectes a la baixa ofertada en la licitació.

En data 23 d'agost de 2024, número de RGE E-2024-38789 la Direcció de l'obra presenta informe i sol·licita a l'òrgan de contractació l'aprovació de la modificació prevista a la clàusula 25a del PCAP i l'aprovació de quatre preus contradictoris, aportant la justificació tècnica de les variacions i el document de pressupost resultant a efectes de la seva aprovació. Tota aquesta documentació consta a l'expedient.

En data 28 d'agost de 2024 l'arquitecte tècnic municipal emet informe relatiu a la modificació de l'esmentat contracte, prevista ja en el propi PCAP i en el contracte formalitzat, i en relació amb uns nous preus contradictoris. En concret:

“ 1.- Que es va comprovar la necessitat d'introduir variacions no substancials al pressupost del projecte d'obres, que no comporten el canvi dels seus fins ni de les seves característiques bàsiques, motivades per causes tècniques que no es podien preveure al moment de la seva redacció, posades de manifest per l'execució de treballs d'enderroc i desconstrucció progressiva de paviments, elements urbans, fets els moviments de terres i el buidatge de terres del subsol en el seu context real i amb els mitjans facilitats per les obres, amb activitat constructiva que ha permès un retrat de l'estat dels substrats del sòl, la disposició superficial dels arrels de l'arbrat i les condicions de resistència i solidesa dels elements i materials que componen murs, soleres i serveis urbans a l'àmbit d'actuació i a les zones de contacte amb els immobles veïns, que fan menester:

a) *Fer ús de la modificació expressament prevista a la clàusula 25na del Plec de condicions administratives particulars de contractació de conformitat amb els termes i condicions establertes a l'art. 204 LCSP consistentes a:*

- *Increment de la despesa fins el 20% del preu inicial del contracte, utilitzant els seus preus unitaris,*
- *Per les previsions establertes a la clàusula 25na PCAPC, motivades per les següents circumstàncies posades de manifest durant l'execució dels treballs d'enderrocs i desconstruccions:*

Previsió 1: En el supòsit que durant l'execució de les obres es manifestin desperfectes en les xarxes ocultes de serveis, instal·lacions i altres elements d'urbanització.

Previsió 2: En cas que calguin ajustos a les solucions adoptades al projecte per resoldre obstacles per preexistències ocultes sota el ferm o paviments.

Previsió 3: En cas que calguin modificar les solucions en treballs d'adaptació de les instal·lacions aèries cap a soterrades en les finques amb tanques afectades.

Previsió 4: En cas que calgui modificar els treballs previstos en façanes afectades per variacions de línies.

Limitades a treballs derivats de dos grups d'activitat expressament identificats, prenent com a referència el següents de la base de dades BEDEC-ITEC:

GRUP G OBRES D'ENGINYERIA CIVIL, del qual exclusivament G2 Demolicions, enderroc, moviments de terres i gestió de residus, G3 Fonaments, contencions i túnels, G4 Estructures, G6 -Tancaments i divisòries, G7 Impermeabilitzacions, aïllaments i formació de juntes, G8 Revestiments, G9 Fers i paviments, Gb Proteccions i senyalització, GD Drenatges, sanejament i canalitzacions, GF Tubs i accessoris per a gasos i fluids, GG Instal·lacions elèctriques, GH Instal·lacions d'enllumenat, GJ Equips per a instal·lacions d'aigua i reg, GK Instal·lacions de gas combustible i altres gasos i fluids, GM Instal·lacions contra incendis i de seguretat, GN Vàlvules, filtres, bombes i grups de pressió, GQ Equipaments, GR Mesures correctores d'impacte ambiental i jardineria.

GRUP F PARTIDES D'OBRA D'URBANITZACIÓ, del qual exclusivament F2 Demolicions, moviments de terres i gestió de residus, F3 Fonaments i contencions, F6 Tancaments i divisòries, F7 Impermeabilitzacions i aïllaments, F8 Revestiments, F9 Paviments, FB Proteccions i senyalització, FD Sanejament i canalitzacions, FF tubs i accessoris per a gasos i fluids, FG Instal·lacions elèctriques, FH Instal·lacions d'enllumenat, FJ Equips per a instal·lacions d'aigua, reg i piscines i FK Instal·lacions de gas combustible i altres gasos i fluids.

b) Aprovar 9 preus nous sense consideració de modificació del contracte, d'acord al que estableix l'art. 242.4.ii LCSP, fixats mitjançant procediment contradictori amb el contractista, que es poden aprovar per existència de partides que no s'executaran, que es justifiquen a continuació a efectes de comprovació:

Comprovació de l'ajust dels preus nous a l'art. 242.4.c.ii LCSP, per import menor al 3% del PEM primitiu, del que s'aporta la comprovació de variació que no comporta increment del pressupost primitiu del contracte:

Preus nous a fixar contradictòriament amb el contractista			Pressupost preus nous a efectes comprovació ajustat art.242.4.ii LCSP		
Codi	ut	Concepte	Preu unitari	Amidament	Import
MINATSERVEIS	m3	Minat de serveis en mitjans mecànics i manuals	67,03 €	3,045	204,11 €
P2241-52SP	m2	Repàs i piconatge de sòl de rasa de més de 0,6 i menys d'1,5 m d'amplària, amb compactació del 90%PM	2,81 €	99,700	280,16 €
CONEXIOCLAV	u	Connexió claveguerons a col·lector	69,37 €	6,000	416,22 €
END.TUB800	pa	Enderroc de tub de formigó armat de diam.800 . carrega i transport a abocador, i aportació de terres per rebliment	14.363,15 €	1,000	14.363,15 €
P230-DAX1	m2	Apuntalament i estrebada de rases i pous, fins a 1 m d'amplària, amb fusta, per a una protecció del 15%	10,79 €	202,950	2.189,83 €
MAN.REG	pa	Manteniment durant el primer any de la plantació amb aportació de reg amb cuba. Aigua procedent de pou ajuntament	9.720,00 €	1,000	9.720,00 €
CANA1D110	m	Canalització amb un tub corbale corugat de polietilè de 110 mm de diàmetre nominal, de doble capa, i dau de recobriments de 40x40 cm amb formigó HM-20 / P / 20 / I, fil guia a cada tub, part proporcional d'accessoris d'unió, separadors i	14,51 €	80,000	1.160,80 €
PD36-61UB	u	Modificació d'embornal simple a embornal sifònic amb la perforació de la paret de formigó prefabricat per la col·locació d'un nou tub de diam315mm	132,83 €	3,000	398,49 €
FAÇANES	u	Treballs a realitzar en les façanes de les vivendes per tal d'allotjar-hi les caixes i armaris de fusibles i comptadors i les canalitzacions de connexió de la xarxa soterrada amb la de les vivendes	3.000,00 €	1,000	3.000,00 €
Subtotal PEM preus nous					31.732,76 €
% respecte del PEM del pressupost inicial			1.059.275,75 €		3,00%

Relació de treballs que no s'executaran a efectes comprovació ajustat art.242.4.ii LCSP					
Codi	ut	Concepte	Preu unitari	Amidament	Import
FJM1UZZZ	u	Execució d'escomesa d'aigua i comptador, inclosos drets d'escomesa, tot segons companyia.	3.726,64 €	1,000	3.726,64 €
FDK3UR40	u	Pericó de 120*60*60 cm de mides interiors, model de la companyia d'aigües, sobre base drenant de grava, lliscada i impermeabilitzada. inclou tubs passamurs de 100 mm de diàmetre, bastiment i tapa metàl·lica amb tirador ocultable	360,86 €	1,000	360,86 €
FDK2UR16	u	Pericó de 60x60x60 cm lliures interiors, format per parets de maó calat de 15 cm de gruix totalment arrebossades amb morter 1:3, sobre base drenant de 20 cm de grava de 15 mm de diàmetre. Inclou l'excavació amb mitjans mecànics o manuals, passa tubs, tapa de fosa dúctil de 60x60 cm de resistència C-250 i qualsevol material o mà d'obra necessària per deixar la unitat d'obra totalment acabada.	292,24 €	5,000	1.461,20 €
F223U105	m	Excavació de rasa amb mitjans mecànics per a instal·lacions de 40x50 cm, amb mitjans manuals i mecànica i en presència de serveis, inclou el piconatge del fons, aportació de 20 cm de sorra garbellada, resta del reblert i compactació per capes amb terres seleccionades sense pedres de la pròpia excavació. Inclou banda de senyalització.	8,52 €	480,500	4.093,86 €
F2221774	m	Excavació de rasa per a pas d'instal·lacions de 40 cm d'amplària i 70 cm de fondària, reblert i compactació amb terres seleccionades de la pròpia excavació, sense pedres, amb retroexcavadora	10,54 €	46,500	490,11 €

FDK3UZZA	u	Connexió de pericó amb vàlvula de desguàs amb el clavegueram existent. Tot inclòs segons indicacions de la DF.	91,78 €	5,000	458,90 €
FFB18455	m	Tub de polietilè de designació PE 100, de 50 mm de diàmetre nominal, de 10 bar de pressió nominal, sèrie SDR 17, UNE-EN 12201-2, connectat a pressió, amb grau de dificultat mitjà, utilitzant accessoris de plàstic i col·locat al fons de la rasa	14,86 €	50,000	743,00 €
FFB19455	m	Tub de polietilè de designació PE 100, de 63 mm de diàmetre nominal, de 10 bar de pressió nominal, sèrie SDR 17, UNE-EN 12201-2, connectat a pressió, amb grau de dificultat mitjà, utilitzant accessoris de plàstic i col·locat al fons de la rasa	18,13 €	265,000	4.804,45 €
FFB27455	m	Tub de polietilè de designació PE 40, de 40 mm de diàmetre nominal, de 10 bar de pressió nominal, sèrie SDR 7,4, UNE-EN 12201-2, connectat a pressió, amb grau de dificultat mig, utilitzant accessoris de plàstic, i col·locat al fons de la rasa	7,37 €	264,000	1.945,68 €
FJ55UA20	u	Anella per a reg d'arbres formada per 2,3 m de canonada de 17 mm de degoter integrat autocompensant i antisucció cada 0,30 m, tipus Unitecline o equivalent, amb un total de 7 u de goters de 3,5 l, finalitzada amb tap terminal i collar de connexió a la xarxa de PPFV amb dos pern. Inclou la protecció amb tub de drenatge de 50 mm i el soterrament a 15 cm	13,37 €	21,000	280,77 €
FJS1U065	u	Boca de reg amb cos de fosa, brida d'entrada de DN 65 mm i ràcord de connexió tipus Barcelona de 70 mm de diàmetre, pericó i tapa de fosa i vàlvula de tancament amb junt EPDM, revestida amb pintura epoxi i amb petit material metàl·lic per a connexió amb la canonada, instal·lada	265,44 €	7,000	1.858,08 €
FJSBH89Z	u	Electrovàlvula per a instal·lació de reg, d'1" de diàmetre, de material metàl·lic, de 9 V de HUNTER o equivalent, per a una pressió màxima de 16 bar, amb regulador de cabal i de pressió, connectada a les xarxes elèctrica i d'aigua amb connectors estancs	209,13 €	1,000	209,13 €
FJSAU011	u	Subministrament i instal·lació de programador SBP12088P- PROGRAMADOR 9V, 2 EST. VIA BLUETOOTH de SAMCLA, incloent la configuració.	696,65 €	1,000	696,65 €
FJM3UR10	u	Vàlvula antisifó o de rentat per a purgat o rentat de les canonades de degoteig, incloent pericó antivandàlic rodó d'HDPE injectat en plàstic d'alta resistència, de dimensions 32x24 cm i color verd, col·locat sobre graves	60,51 €	2,000	121,02 €
FJM33BP4	u	Ventosa roscada de diàmetre nominal 1", de plàstic, muntada en pericó de canalització soterrada	22,65 €	2,000	45,30 €
F222142Z	m3	Excavació de rasa i pou, en qualsevol tipus de terreny i en presència de serveis, realitzada amb mitjans mecànics i manuals i càrrega mecànica sobre camió	10,10 €	15,840	159,98 €
F228A12Z	m3	Rebliment i piconatge de rasa amb material de la pròpia excavació, en tongades de gruix de fins a 25 cm, amb compactació del 95% PM	13,66 €	12,960	177,03 €
F2285M00	m3	Rebliment i piconatge de rasa d'amplària fins a 0,6 m, amb sorra, en tongades de gruix de més de 25 i fins a 50 cm, utilitzant picó vibrant	41,34 €	2,880	119,06 €
FDGZU010	m	Banda contínua de plàstic de color, de 30 cm d'amplària, col·locada al llarg de la rasa a 20 cm per sobre de la canonada, per a malla senyalitzadora	0,53 €	12,000	6,36 €
XPAJYRZZ	pa	Partida alçada a justificar contra factura de companyia per la variant de la canonada de gas	10.000,00 €	1,000	10.000,00 €
Subtotal PEM treballs que no s'executaran					31.758,08 €

En l'informe tècnic esmentat consta el detall de les diferents partides de la modificació que es sotmet a aprovació.

L'empresa CONSTRUCCIONES FERTRES,SL, ha prestat conformitat a la modificació que es proposa, en concret a l'informe emès per part de la direcció d'obra, en data 23 d'agost de 2024.

L'import de la modificació contractual és de 116.917,80 € IVA inclòs, import que suposa un increment del 9,02 % del preu inicial.

Consta en l'expedient el document comptable per fer front a la despesa que comporta aquesta modificació contractual, per un import de 116.917,80 €. I consta igualment informe de la Intervenció Municipal sobre el finançament i la repercussió sobre el compliment de l'estabilitat pressupostària i sostenibilitat financera.

Igualment consta en l'expedient informe jurídic emès per part del servei de contractació favorable a la modificació que es sotmet a aprovació, amb la nota de conformitat de la Secretaria accidental.

De conformitat amb la resolució d'Alcaldia núm. 3215 de data 17 de juny de 2023, de delegació de l'exercici de les atribucions d'alcaldia en la Junta de Govern Local i en determinats regidors i regidores, modificada per decret d'alcaldia núm. 4825 de data 22 d'octubre de 2024, rectificat per decret d'alcaldia núm. 4834 de data 22 d'octubre de 2024, la Junta de Govern Local,

ACORDA

Primer. **APROVAR** la modificació del contracte de les obres de la Fase 2 de substitució de clavegueram i reurbanització de l'àmbit definit pel carrer Santa Marcel·lina i el seu entorn – separata àmbit Sant Medir – àmbit Ptge. Llorer, adjudicades a l'empresa CONSTRUCCIONES FERTRES, SL, per un import de 1.296.463,48 € IVA inclòs, mitjançant resolució d'alcaldia de data 27 de desembre de 2023, de conformitat amb la previsió establerta en l'art. l'art. 204 de la Llei 9/2017, de 8 de novembre, de Contractes del sector públic, i la clàusula 25a del PCAP que regeix aquest contracte, amb el detall següent (resum):

FASE 1	IMPORT TOTAL PEM :	999.123,51	1.081.789,97
	Despeses Generals (13%)	129.886,06	140.632,70
	Benefici Industrial (6%)	59.947,41	64.907,40
	IMPORT ADJUDICACIÓ (sense IVA):	1.188.956,98	1.287.330,07
	IVA (21%)	249.680,97	270.339,31
	IMPORT TOTAL pec (amb IVA):	1.438.637,95	1.557.669,38
	(aplicant coeficient d'adjudicació = 0,85)	1.222.842,26	1.324.018,97
FASE 2	IMPORT TOTAL PEM :	60.152,24	73.013,49
	Despeses Generals (13%)	7.819,79	9.491,75
	Benefici Industrial (6%)	3.609,13	4.380,81
	IMPORT ADJUDICACIÓ (sense IVA):	71.581,16	86.886,05
	IVA (21%)	15.032,04	18.246,07
	IMPORT TOTAL pec (amb IVA):	86.613,20	105.132,12
	(aplicant coeficient d'adjudicació = 0,85)	73.621,22	89.362,30
FASE 1+2	IMPORT TOTAL PEM :	1.059.275,75	1.154.803,46
	Despeses Generals (13%)	137.705,85	150.124,45
	Benefici Industrial (6%)	63.556,55	69.288,21
	IMPORT ADJUDICACIÓ (sense IVA):	1.260.538,15	1.374.216,12
	IVA (21%)	264.713,01	288.585,39
	IMPORT TOTAL pec (amb IVA):	1.525.251,16	1.662.801,51
	(aplicant coeficient d'adjudicació = 0,85)	1.296.463,48	1.413.381,28

PEM NET MODIFICACIÓ PREVISTA	95.527,71€
GASTOS GENERALS 13%	12.418,60 €
BENEFICI INDUSTRIAL 6%	5.731,66 €
IMPORT NET MODIFICACIÓ PREVISTA ABANS IVA	113.677,97€
IMPORT NET MODIFICACIÓ PREVISTA IVA INCLÒS	137.550,35€
(aplicant coeficient d'adjudicació = 0,85)	116.917,80€
Variació per modificació prevista:	9,02%

L'import de la modificació prevista és de cent setze mil nou-cents disset euros amb vuitanta cèntims (116.917,80 €) IVA inclòs, el que representa una increment del 9,02 % del preu del contracte, fixant-se l'import de les obres en un milió quatre-cents tretze mil tres-cents vuitanta-un euros amb vint-i-vuit cèntims (1.413.381,28 €), IVA inclòs.

Segon. **APROVAR** la despesa que comporta aquest increment, d'un import *cent setze mil nou-cents disset euros amb vuitanta cèntims* (116.917,80 €) IVA inclòs, amb càrrec a la partida pressupostària 3040-16000-60992-88101 del pressupost vigent, i núm. d'operació prèvia 920240012833.

Tercer. **APROVAR** els nous preus fixats de forma contradictòria que s'indiquen en l'informe emès per part de l'arquitecte tècnic municipal del servei d'urbanisme de data 28 d'agost de 2024 i informe del director facultatiu de data 23 d'agost anterior, que no tenen la consideració de modificació del contracte atès que, de conformitat amb l'art. 242.4.ii de la LCSP no suposen un increment del preu global del contracte ni afecten a unitats d'obra que en el seu conjunt excedeix el 3 % del pressupost primitiu del mateix.

Aquests preus contradictoris no representen cap augment contractual atès que la seva aprovació suposa la no execució d'altres partides existents al projecte, d'acord amb el següent detall:

Preus nous a fixar contradictòriament amb el contractista			Pressupost preus nous a efectes comprovació ajust art.242.4.ii LCSP		
Codi	ut	Concepte	Preu unitari	Amidament	Import
MINATSERVEIS	m3	Minat de serveis en mitjans mecànics i manuals	67,03 €	3,045	204,11 €
P2241-52SP	m2	Repàs i piconatge de sòl de rasa de més de 0,6 i menys d'1,5 m d'amplària, amb compactació del 90% PM	2,81 €	99,700	280,16 €
CONEXIOCLAV	u	Connexió claveguerons a col·lector	69,37 €	6,000	416,22 €
END.TUB800	pa	Enderroc de tub de formigó armat de diam.800 . carrega i transport a abocador, i aportació de terres per rebiment	14.363,15 €	1,000	14.363,15 €
P230-DAX1	m2	Apuntament i estrebada de rases i pous, fins a 1 m d'amplària, amb fusta, per a una protecció del 15%	10,79 €	202,950	2.189,83 €
MAN.REG	pa	Manteniment durant el primer any de la plantació amb aportació de reg amb cuba. Aigua procedent de pou ajuntament	9.720,00 €	1,000	9.720,00 €
CANA1D110	m	Canalització amb un tub corbable corrugat de polietilè de 110 mm de diàmetre nominal de doble capa, i dau de recobriment de 40x40 cm amb formigó HM-20 / P / 20 / I, fil guia a cada tub, part proporcional d'accessoris d'unió, separadors i obturadors	14,51 €	80,000	1.160,80 €
PD36-61UB	u	Modificació d'embornal simple a embornal sifonica amb la perforació de la paret de formigó prefabricat per la col·locació d'un nou tub de diam315mm	132,83 €	3,000	398,49 €
FAÇANES	u	Treballs a realitzar en les façanes de les vivendes per tal d'allotjar-hi les caixes i armaris de fusibles i comptadors i les canalitzacions de connexió de la xarxa soterrada amb la de les vivendes	3.000,00 €	1,000	3.000,00 €
Subtotal PEM preus nous					31.732,76 €
% respecte del PEM del pressupost inicial			1.059.275,75 €		2,99%

Relació de treballs que no s'executaran a efectes comprovació ajust a art.242.4.IILCSP					
Codi	ut	Concepte	Preu unitari	Amidament	Import
FJM1UZZZ	u	Execució d'escomesa d'aigua i comptador, inclosos drets d'escomesa, tot segons companyia.	3.726,64 €	1,000	3.726,64 €
FDK3UR40	u	Pericó de 120*60*60 cm de mides interiors, model de la companyia d'aigües, sobre base drenant de graves, lliscada i impermeabilitzada, inclou tubs passamurs de 100 mm de diàmetre, bastiment i tapa metàl·lica amb tirador ocultable	360,86 €	1,000	360,86 €
FDK2UR16	u	Pericó de 60x60x60 cm llures interiors, format per parets de maó calat de 15 cm de gruix totalment arrebossades amb morter 1:3, sobre base drenant de 20 cm de grava de 15 mm de diàmetre. Inclou l'excavació amb mitjans mecànics o manuals, passatubs, tapa de fosa dúctil de 60x60 cm de resistència C-250 i qualsevol material o mà d'obra necessària per deixar la unitat d'obra totalment acabada.	292,24 €	5,000	1.461,20 €
F223U105	m	Excavació de rasa amb mitjans mecànics per a instal·lacions de 40x50 cm, amb mitjans manuals i mecànica i en presència de serveis, inclou el piconatge del fons, aportació de 20 cm de sorra garbellada, resta del reblert i compactació per capes amb terres seleccionades sense pedres de la pròpia excavació. Inclou banda de senyalització.	8,52 €	480,500	4.093,86 €
F2221774	m	Excavació de rasa per a pas d'instal·lacions de 40 cm d'amplària i 70 cm de fondària, reblert i compactació amb terres seleccionades de la pròpia excavació, sense pedres, amb retroexcavadora	10,54 €	46,500	490,11 €
FDK3UZZA	u	Connexió de pericó amb vàlvula de desguàs amb el clavegueram existent. Tot inclòs segons indicacions de la DF.	91,78 €	5,000	458,90 €
FFB18455	m	Tub de polietilè de designació PE 100, de 50 mm de diàmetre nominal, de 10 bar de pressió nominal, sèrie SDR 17, UNE-EN 12201-2, connectat a pressió, amb grau de dificultat mitjà, utilitzant accessoris de plàstic i col·locat al fons de la rasa	14,86 €	50,000	743,00 €
FFB19455	m	Tub de polietilè de designació PE 100, de 43 mm de diàmetre nominal, de 10 bar de pressió nominal, sèrie SDR 17, UNE-EN 12201-2, connectat a pressió, amb grau de dificultat mitjà, utilitzant accessoris de plàstic i col·locat al fons de la rasa	18,13 €	265,000	4.804,45 €
FFB27455	m	Tub de polietilè de designació PE 40, de 40 mm de diàmetre nominal, de 10 bar de pressió nominal, sèrie SDR 7,4, UNE-EN 12201-2, connectat a pressió, amb grau de dificultat mig, utilitzant accessoris de plàstic, i col·locat al fons de la rasa	7,37 €	264,000	1.945,68 €
FJ55UA20	u	Anella per a reg d'arbres formada per 2,3 m de canonada de 17 mm de degoter integrat autocompensant i antisucció cada 0,30 m, tipus Unitecline o equivalent, amb un total de 7 u de goters de 3,5 l, finalitzada amb tap terminal i collar de connexió a la xarxa de PPFV amb dos perms. Inclou la protecció amb tub de drenatge de 50 mm i el soterrament a 15 cm	13,37 €	21,000	280,77 €
FJ51U065	u	Boca de reg amb cos de fosa, brida d'entrada de DN 65 mm iràcord de connexió tipus Barcelona de 70 mm de diàmetre, pericó i tapa de fosa i vàlvula de tancament amb junt EPDM, revestida amb pintura epoxi i amb petit material metàl·lic per a connexió amb la canonada, instal·lada	265,44 €	7,000	1.858,08 €
FJ5BHB9Z	u	Electrovàlvula per a instal·lació de reg, d'1" de diàmetre, de material metàl·lic, de 9 V de HU NTER o equivalent, per a una pressió màxima de 16 bar, amb regulador de cabal i de pressió, connectada a les xarxes elèctrica i d'aigua amb connectors estancs	209,13 €	1,000	209,13 €
FJ5AU011	u	Subministrament i instal·lació de programador SBP120B8P-PROGRAMADOR 9V, 2 EST. VIA BLUETOOTH de SAMCLA, incloent la configuració.	696,65 €	1,000	696,65 €
FJM3UR10	u	Vàlvula antisifó o de rentat per a purgat o rentat de les canonades de degoteig, incloent pericó antivandàlic rodó d'HDPE injectat en plàstic d'alta resistència, de dimensions 32x24 cm i color verd, col·locat sobre graves	60,51 €	2,000	121,02 €
FJM3BP4	u	Ventosa roscada de diàmetre nominal 1", de plàstic, muntada en pericó de canalització soterrada	22,65 €	2,000	45,30 €
F222142Z	m3	Excavació de rasa i pou, en qualsevol tipus de terreny i en presència de serveis, realitzada amb mitjans mecànics i manuals i càrrega mecànica sobre camió	10,10 €	15,840	159,98 €
F228A1ZZ	m3	Rebliment i piconatge de rasa amb material de la pròpia excavació, en tongades de gruix de fins a 25 cm, amb compactació del 95% PM	13,66 €	12,960	177,03 €
F228SM00	m3	Rebliment i piconatge de rasa d'amplària fins a 0,6 m, amb sorra, en tongades de gruix de més de 25 i fins a 50 cm, utilitzant picó vibrant	41,34 €	2,880	119,06 €
FDGZU010	m	Banda contínua de plàstic de color, de 30 cm d'amplària, col·locada al llarg de la rasa a 20 cm per sobre de la canonada, per a mala senyalitzadora	0,53 €	12,000	6,36 €
XPAJYRZZ	pa	Partida alçada a justificar contra factura de companyia per la variant de la canonada de gas	10.000,00 €	1,000	10.000,00 €
Subtotal PEM treballs que no s'executaran					31.758,08 €
% respecte del PEM del pressupost inicial			1.059.275,75 €		3,00%

Quart. **APROVAR** el reajustament de la garantia definitiva constituïda per l'empresa CONSTRUCCIONES FERTRES,SL, de tal forma que s'haurà de reajustar l'import de la garantia constituïda en data 19 de desembre de 2023, per un import de *quatre mil vuit-cents trenta-un euros amb trenta-un cèntims* (4.831,31 €), import que es correspon al 5 % de l'import de la modificació, IVA exclòs, de conformitat amb la previsió establerta en l'art. 109.3 LCSP.

Cinquè. **NOTIFICAR** aquest acord a l'empresa CONSTRUCCIONES FERTRES,SL, amb la indicació que posa fi a la via administrativa i que es podrà interposar, amb caràcter potestatiu, recurs de reposició davant l'òrgan que l'ha dictat, en el termini d'un mes a comptar des del dia següent a la recepció d'aquesta notificació. Alternativament, s'hi podrà interposar recurs contenciós administratiu davant els jutjats contenciosos administratius de la província de Barcelona, en el termini de dos mesos a comptar des del dia següent al de la recepció d'aquesta notificació. Si s'opta per la interposició del recurs de reposició en via administrativa, transcorregut un mes des de la seva interposició sense que hagi estat resolt, s'entendrà desestimat per silenci administratiu i a partir de l'endemà podrà ésser interposat recurs contenciós administratiu davant els jutjats contenciosos administratius de la província de Barcelona en el termini de sis mesos. No obstant això, es podrà exercitar qualsevol altra acció que es consideri convenient.

Sisè.- **REQUERIR** a l'empresa CONSTRUCCIONES FERTRES,SL, per tal que en el termini màxim de deu dies hàbils procedeixi a la formalització de la modificació acordada, previ el dipòsit de la garantia esmentada en el paràgraf quart.”

El President pregunta als regidors i regidores assistents si tenen alguna intervenció a fer i no havent-hi cap es sotmet a votació la proposta d'acord quedant aprovada per unanimitat dels regidors i regidores presents.

4. APROVACIÓ CONVENI I SUBVENCIÓ FUNDACIÓ BARCANOVA I L'AJ. Cerdanyola DEL VALLÈS PROJECTE 2024. EXPEDIENT 502/2024/0069

La Secretària explica de forma resumida la proposta d'acord que es transcriu literalment a continuació:

“En data 28 de maig de 2024, la Fundació Barcanova, amb CIF G67430736, va presentar al registre general, amb el número 2024/26254, la sol·licitud de subvenció directa per a la implementació del projecte “Activitats d'Inclusió Social: Transport adaptat per accedir als recursos comunitaris”, durant l'any 2024, presentant en data 21 de juny (reg. 2024/30859) documentació afegida i/o modificada en relació a la sol·licitud inicialment presentada

Vist l'informe del Servei que ha emès la cap del Servei de Benestar Social, Cohesió i Salut Pública, en data 10 d'octubre de 2024, que es troba a l'expedient.

Atès que es compleixen els requisits establerts en:

Reglament de subvencions de l'Ajuntament de Cerdanyola del Vallès.

Llei 38/2003, de 17 de novembre, General de subvencions

Llei 7/1985, de 2 d'abril, reguladora de les bases del règim local.

Llei 12/2007 d'11 d'octubre, reguladora del sistema de serveis socials a Catalunya.

Real Decret 887/2006, de 21 de juliol, pel qual s'aprova el Reglament de la Llei 38/2003.

Llei 26/2015, de 28 de juliol, de modificació del sistema de protecció a la infància i a l'adolescència.

Llei 17/2015, del 21 de juliol, d'igualtat efectiva de dones i homes.

Llei 40/2015, d'1 d'octubre, de Règim Jurídic del Sector Públic.

De conformitat amb la resolució d'Alcaldia núm. 3215 de data 17 de juny de 2023, de delegació de l'exercici de les atribucions d'alcaldia en la Junta de Govern Local i en determinats regidors i regidores, modificada per decret d'alcaldia núm. 4825 de data 22 d'octubre de 2024, rectificat per decret d'alcaldia núm. 4834 de data 22 d'octubre de 2024, la Junta de Govern Local,

ACORDA

Primer. **APROVAR** la minuta de conveni de col·laboració entre l'Ajuntament de Cerdanyola del Vallès i la Fundació Barcanova, del següent tenor literal, per a la implementació del projecte

“Activitats d’inclusió social: Transport adaptat per accedir als recursos comunitaris” durant l’any 2024.

CONVENI DE COL·LABORACIÓ ENTRE L’AJUNTAMENT DE CERDANYOLA DEL VALLÈS I LA FUNDACIÓ BARCANOVA PER A LA IMPLEMENTACIÓ DEL PROJECTE “ACTIVITATS D’INCLUSIÓ SOCIAL: TRANSPORT ADAPTAT PER ACCEDIR ALS RECURSOS COMUNITARIS” DURANT L’ANY 2024.

Cerdanyola del Vallès, a de 2024

REUNITS

D’una part, el senyor....., alcalde de l’Ajuntament de Cerdanyola del Vallès, que actua en nom de la Corporació Municipal en virtut de la facultat que li confereix l’art. 53.1.a) del Decret Legislatiu 2/2003, de 28 d’abril, pel qual s’aprova el Text refós de la Llei de règim local de Catalunya, i de l’acord de la Junta de Govern Local, de data pel qual s’aprova la minuta d’aquest conveni. Es troba assistit per la Secretària General de l’Ajuntament, senyora Aurora Corral García.

I d’una altra, el senyor, amb DNI núm. *****, com a Director Gerent de la Fundació Barcanova.

ANTECEDENTS

1. La Llei 12/2007 d’11 d’octubre, reguladora del sistema de serveis socials a Catalunya estableix en l’article 4 els objectius de les polítiques de serveis socials, concretant al mateix temps en l’apartat b) l’objectiu de “prevenir, atendre i promoure la inserció social en les situacions de marginació i exclusió social” afegint en el punt e) “L’afavoriment de la igualtat efectiva de les persones, eliminant discriminacions per raó de gènere o de discapacitat o per qualsevol altra condició o circumstància personal o social arbitrària”.
2. L’article 16 del mateix text legal, defineix i situa els serveis socials bàsics en l’estructura del sistema públic de serveis socials català, competència municipal, com a primer nivell del sistema públic de serveis socials i la garantia de més proximitat als usuaris i als àmbits familiar i social.
El punt tercer estableix literalment que “Els serveis socials bàsics tenen un caràcter polivalent, comunitari i preventiu per a fomentar l’autonomia de les persones perquè visquin dignament, atenant les diferents situacions de necessitat en què es troben o que es puguin presentar. Els serveis socials han de donar respostes en l’àmbit propi de la convivència i la relació dels destinataris dels serveis”.
3. L’article 17 de la Llei esmentada defineix les funcions dels serveis socials bàsics que, entre d’altres són:
 - Impulsar projectes comunitaris i programes transversals, especialment els que cerquen la integració i participació social de les persones, les famílies, les unitats de convivència i els grups en situació de risc.
 - Promoure mesures d’inserció social, laboral i educativa.

4. El pla estratègic de subvencions de l'Ajuntament de Cerdanyola del Vallès, aprovat pel Ple en la sessió que es va fer el dia 29 de juny de 2006 marca com a objectiu el desenvolupament social, educatiu, cultural i econòmic de la ciutat, mitjançant el recolzament d'activitats i iniciatives promogudes i realitzades des del mateix social i associatiu.
5. La Fundació Barcanova és una entitat que dóna serveis a les persones que pateixen discapacitat intel·lectual a través d'un Centre Ocupacional situat al Barri de Montflorit de Cerdanyola del Vallès.
6. La Fundació Barcanova disposa d'un projecte per la implementació d' "Activitats d'Inclusió Social: transport adaptat per accedir als recursos comunitaris" destinat a potenciar la inclusió social de les persones que pateixen discapacitat intel·lectual i que assisteixen al Centre Ocupacional que gestiona l'entitat.

MANIFESTEN

Primer. La Fundació Barcanova té per objecte vetllar per la defensa i l'exercici ple dels drets i la promoció de la qualitat de vida de les persones amb discapacitat intel·lectual i de les seves famílies.

Per a la consecució dels fins fundacionals, la Fundació desenvolupa, entre d'altres, les següents activitats:

La promoció i foment d'activitats d'oci, esport i esbarjo. Promoure i crear Seccions esportives orientades a persones amb discapacitat.

La realització de tot tipus d'activitats, serveis i programes així com la creació d'entitats quan s'escaigui, per la promoció i defensa dels drets de les persones en situació de discapacitat, en tots aquells àmbits que reconeix la Convenció de Nacions Unides sobre els Drets de les Persones amb Discapacitat; entre els quals considerem prioritaris; salut, educació, treball, llar, habilitació i rehabilitació, accessibilitat, oci, cultura i vida en la comunitat.

L'entitat no té ànim de lucre.

Segon. Que l'Ajuntament de Cerdanyola del Vallès vol establir un conveni amb aquesta entitat per tal d'afavorir la millora del servei que presta al col·lectiu que representa i que fins al moment no es pot prestar directament per l'administració pública.

Que les parts es reconeixen mútuament la capacitat legal necessària per a l'eficàcia d'aquest conveni i,

Per aquestes raons, ambdues parts consideren positiva la signatura d'aquest conveni de col·laboració i a l'efecte acorden els següents:

PACTES

Primer.- El present conveni té per objecte la col·laboració entre l'Ajuntament de Cerdanyola del Vallès i la Fundació Barcanova, per la implementació del projecte: "Activitats d'inclusió social: transport adaptat per accedir als recursos comunitaris", durant l'any 2024.

Segon.- L'Ajuntament de Cerdanyola del Vallès contribueix al finançament del projecte esmentat, que forma part d'aquest conveni, mitjançant l'atorgament de la subvenció directa atorgada per la Junta de Govern Local en sessió de data....., per un import de vuit mil quatre-cents cinquanta-sis euros (8.456,00 €) a càrrec de la partida pressupostària 2020 23160 48909 20251 del pressupost vigent.

Tercer.- A partir de la signatura d'aquest Conveni, es farà efectiu el pagament de la subvenció atorgada mitjançant una bestreta per l'import total de la subvenció atorgada i a compte d'aquesta.

Quart.- La subvenció atorgada per l'Ajuntament de Cerdanyola del Vallès és compatible amb altres subvencions o ajuts públics o privats, sempre que la suma concurrent de tots els ingressos no superin el cost de l'activitat.

Cinquè.- No s'estableixen mesures de garantia a favor de l'Ajuntament.

Sisè.- Que la subvenció concedida té caràcter discrecional, i l'atorgament ve condicionat a la signatura d'aquest conveni i a la realització de l'objecte del projecte presentat, i concretament les següents:

Funcions:

Objectius Generals del projecte:

- Fomentar la inclusió social i potenciar el desenvolupament individual i social de les persones amb discapacitat intel·lectual que en la seva majoria requereix de l'ajut de tercera persona i tenen mobilitat reduïda. Amb aquesta finalitat s'han programat activitats esportives, culturals i de lleure, etc., utilitzant serveis i recursos comunitaris.
Per tal d'accedir a aquests recursos i facilitar el seu desplaçament és imprescindible el servei de Transport Adaptat.

Objectius específics:

- Participar i promoure activitats d'inclusió social. Desplaçaments amb transport adaptat.

Esportives:

- Gimnàs: trasllat al Poliesportiu Guiera de Cerdanyola. Freqüència: un matí a la setmana; dos viatges (1 d'anada i 1 de tornada) durant 10 mesos (80 viatges).
- Natació: trasllat a la piscina coberta del Poliesportiu Guiera de Cerdanyola. Freqüència: una sessió a la setmana, (4) quatre viatges (dos d'anada i dos de tornada) , durant 10 mesos (160 viatges).
- Equinoteràpia: Trasllat a la Hípica Can Taió de Santa Perpetua de Mogoda. Freqüència: 12 sessions anuals; dos (2) viatges (un d'anada i un de tornada) (24 viatges)

Lleure i Natura:

- Platges accessibles de Barcelona. Freqüència: dos dies a la setmana; dos (2) viatges (un d'anada i un de tornada) durant 2 mesos: 32 viatges.

Culturals i ciutadanes:

- Comerç i compres:
 - Desplaçament al Supermercat de Can Canaletes. Freqüència: Un mensual; 4 viatges (2 d'anada i 2 de tornada) durant 8 mesos (32 viatges)
 - Desplaçament al Mercat de les Fontetes i de Serraparera. Freqüència: 1 anual, 4 viatges (2 d'anada i 2 de tornada).
- Biblioteca. Recerca de material.
 - Desplaçament a la biblioteca municipal de Cerdanyola. Freqüència: Onze anuals, 22 viatges (1 d'anada i 1 de tornada).
- Dia internacional de les persones amb discapacitat a la plaça de l'Ajuntament. 6 viatges (tres d'anada i tres de tornada).
- Activitats inclusives al municipi, preparatòries del Dia Internacional: Tria del dibuix, activitats amb altres col·lectius, etc 6 viatges.
- Diada de Sant Jordi, Plaça de l'Ajuntament i voltants: 6 viatges (3 d'anada i 3 de tornada)
- Visita a Barcelona. 2 viatges (un d'anada i un de tornada)

Tallers inclusius:

Amb Gent Gran:

- Taller de ioga "Relaxació i ioga per sentir-se millor" dins del Programa de dinamització de la Gent Gran Activa de l'Ajuntament de Cerdanyola.
- Desplaçament a l'Ateneu de Cerdanyola: una sessió a la setmana, 2 viatges (1 d'anada i 1 de tornada cada dia), durant 9 mesos (72 viatges).

Amb Infants i Joves:

- EducalOGA per a TOTHOM, Experiència inclusiva dins el programa Cerdanyola Educa, de l'Ajuntament de Cerdanyola del Vallès.

Educació Primària:

Núm. participants: 737

- 15 persones amb discapacitat intel·lectual

- 722 alumnes d'infantil i primària

Desplaçament a les diferents escoles del municipi: 89 sessions – 178 desplaçaments (1 d'anada i 1 de tornada)

- Carles Buïgas: Nivell de P4 i 6è de primària (70 alumnes)
- Escaladei: Nivell P3 i primària (66 alumnes)
- Les Fontetes: Nivells de P5 (30 alumnes)
- Serraparera: nivells de P5 i 5è de primària (80 alumnes)
- La Sínia: Nivells de P5 (20 alumnes)
- Flor de maig: Nivells de 4t i 6è de primària (100 alumnes)
- Xarau: Nivell de 2n de primària (50 alumnes)
- Montserrat: Nivell P3 (16 alumnes)
- Sant Martí: Nivell P5 i 3r de primària (70 alumnes)
- Saltells: Nivell 4t de primària (50 alumnes)
- FEDAC: Nivell P4 i 5è de primària (70 alumnes)
- Turó de Guiera: Nivell 3r de primària (50 alumnes)
- Collserola: Nivell 1r de primària (50 alumnes)

Educació Secundària:

- o Desplaçament a l'Institut Banús de Cerdanyola: 8 sessions, 16 viatges (1 d'anada i 1 de tornada cada dia)

Residència l'Onada

- o Desplaçament a la Residència l'Onada: 7 sessions, 14 viatges (1 d'anada i 1 de tornada cada dia)

Educació especial:

- o Desplaçament al Centre d'educació especial Jeroni de Moragas: 6 sessions, 12 viatges (1 d'anada i 1 de tornada)

Setè.- Que en tota la propaganda i documentació, de la Fundació Barcanova, referida a l'execució d'aquest conveni constarà la llegenda: "Amb el suport de l'Ajuntament de Cerdanyola del Vallès".

Vuitè.- Que la Fundació Barcanova, es compromet a comunicar a l'Ajuntament de Cerdanyola del Vallès l'obtenció d'altres subvencions o ajuts públics que s'hagin concedit per a la mateixa finalitat del present conveni.

Novè.- El present conveni té vigència anual de l'1 de gener de 2024 fins al 31 de desembre de 2024.

Desè.- La relació que estableix aquest conveni no suposa en cap moment que el personal necessari per desenvolupar les activitats relacionades amb aquest projecte de la Fundació Barcanova, mantingui cap tipus de vincle laboral amb l'Ajuntament de Cerdanyola del Vallès. L'Ajuntament de Cerdanyola del Vallès tampoc tindrà cap mena de responsabilitat de les que es puguin generar en el desenvolupament de les activitats que es realitzin.

La Fundació Barcanova haurà de disposar d'una pòlissa de responsabilitat civil que doni cobertura a les activitats que organitza l'entitat, així com el rebut de trobar-se al corrent de pagament.

Igualment la Fundació Barcanova, es compromet al compliment estricte de tot el que es disposa en la legislació que, en matèria fiscal, laboral i de seguretat social, estigui vigent durant la durada del conveni, sota la seva responsabilitat exclusiva.

Onzè.- La Fundació Barcanova, haurà de justificar a l'Ajuntament de Cerdanyola del Vallès el cost total de la implementació del projecte "Activitats d'inclusió social: transport adaptat per accedir als recursos comunitaris" 2024, durant els tres primers mesos de l'any 2025.

Dotzè.- Per justificar la subvenció, la Fundació Barcanova, haurà de presentar instància i adjuntar la documentació segons els models compresos a l'annex II del Reglament de subvencions de l'Ajuntament de Cerdanyola i, en tot cas, la documentació següent:

1. Memòria de l'activitat realitzada.
2. Balanç d'ingressos i despeses de l'activitat. Quan l'activitat hagi estat finançada, a més de la subvenció de l'Ajuntament de Cerdanyola, amb fons propis i altres subvencions o recursos, s'haurà d'acreditar en la justificació l'import, la procedència i l'aplicació dels fons a les activitats subvencionades.
3. Relació de factures justificatives de despeses de l'activitat subvencionada. Aquestes factures podran correspondre a la compra de material, al lloguer de l'espai, a la contractació del personal necessari pel desenvolupament del projecte o altres d'índole similar.
4. Relació de despeses de personal. Aquestes despeses s'hauran de justificar amb la següent documentació:
 - a. Rebut de la nòmina de la persona contractada a l'efecte, d'acord amb la O.M. 27-12-94 (Nom, cognom i NIF del treballador, categoria professional, número d'afiliació a la Seguretat Social, antiguitat, conceptes retributius, firma del treballador, firma i segell de l'empresa, etc.) .
 - b. Quan tan sols es carregui a aquesta subvenció una part de la nòmina, s'acompanyarà d'un escrit explicant el temps dedicat al programa i el càlcul de les quantitats.
 - c. Model 4 de l'Annex II del Reglament de subvencions de l'Ajuntament de Cerdanyola del Vallès.
 - d. TC2 dels mesos de la vigència del contracte; i rebuts de liquidacions de cotitzacions a la seguretat social.
 - e. Justificant del pagament de la liquidació de l'IRPF de l'Agència Tributària (Model 190. Resum anyal de retencions e ingressos a compte de l'IRPF).
5. Document Declaració documents justificatius subvenció.
6. Certificació d'acreditació de justificants i rebuts per a la realització del programa. Aquesta certificació serà necessari en cas que el justificants de la despesa es refereixin a petites despeses, la justificació de les quals no sigui possible acreditar mitjançant factures (ex: targetes de bus, tiquets de tren o similars).

7. En el seu cas, declaració jurada de les altres subvencions, ajudes o aportacions públiques que hagi sol·licitat o rebut l'associació, per a la mateixa activitat objecte d'aquest conveni, amb indicació de qui les ha concedit i l'import.
8. Si s'escau, un exemplar de tota la documentació impresa i propaganda, escrita i gràfica, generada per l'activitat o declaració jurada de haver-ne editat cap.
9. Certificació de la realització del programa.
10. Justificant pagament de l'Assegurança de responsabilitat civil.

Tretzè.- L'Ajuntament de Cerdanyola del Vallès podrà revisar i modificar la subvenció atorgada, prèvia concessió d'un tràmit d'audiència de deu dies hàbils a l'entitat beneficiària, en els supòsits següents:

- a) Quan es produeixi una alteració en les condicions que van determinar la concessió de la subvenció.
- b) Quan l'entitat beneficiària hagi obtingut per a la mateixa actuació altres subvencions o ajuts públics que, sumats a la atorgada per l'Ajuntament superin el cost de l'activitat subvencionada.
- c) Quan l'entitat beneficiària no hagi justificat adequadament la totalitat de l'import de les despeses de l'actuació que estigui obligat a justificar, en els termes i dintre dels terminis que preveu la Normativa General de Subvencions.

Catorzè.- S'estableix l'obligació per part de la Fundació Barcanova, de reintegrar els fons amb els corresponents interessos de demora, des del moment del pagament de la subvenció fins a la data en què s'acordi la procedència del reintegrament, en els supòsits d'incompliment dels requisits i obligacions establertes per a la concessió, i en tot cas, en els supòsits regulats en l'article 37 de la Llei 38/2003, de 17 de novembre, General de subvencions.

Quinzè.- S'estableix el compromís de la Fundació Barcanova, de sotmetre's a les actuacions de comprovació i a l'aportació de la informació que es requereixi, respecte de la gestió dels fons subvencionats pugui efectuar l'òrgan concedent, així com a les actuacions de comprovació i control financer que puguin realitzar els òrgans de control competents.

Setzè.- En tot allò que no s'hagi previst en aquest Conveni serà d'aplicació el que estableix la Llei 38/2003, de 17 de novembre, General de subvencions i el RD 887/2006, de 21 de juliol mitjançant el qual s'aprova el Reglament de la Llei 38/2003 de 17 de novembre general de subvencions.

I en prova de conformitat, signen les parts el present conveni, per duplicat i a un sol efecte, a la localitat i data esmentades a l'encapçalament."

Segon. **ATORGAR** una subvenció directa a la Fundació Barcanova, per un import de *vuit mil quatre-cents cinquanta-sis euros* (8.456,00 €) a càrrec de la partida pressupostària 2020 23160 48909 20251 del pressupost vigent.

Tercer. **APROVAR** la despesa en concepte de bestreta, per un import de *vuit mil quatre-cents cinquanta-sis euros* (8.456,00 €), amb càrrec al pressupost vigent, precomptabilitzada amb el número d'operació prèvia (AD) 920240013230

Quart. **NOTIFICAR** aquest acord a la Fundació Barcanova, amb la indicació que posa fi a la via administrativa i que es podrà interposar, amb caràcter potestatiu, recurs de reposició davant l'òrgan que l'ha dictat, en el termini d'un mes a comptar des del dia següent a la recepció d'aquesta notificació. Alternativament, s'hi podrà interposar recurs contenciós administratiu davant els jutjats contenciosos administratius de la província de Barcelona, en el termini de dos mesos a comptar des del dia següent al de la recepció d'aquesta notificació. Si s'opta per la interposició del recurs de reposició en via administrativa, transcorregut un mes des de la seva interposició sense que hagi estat resolt, s'entendrà desestimat per silenci administratiu i a partir de l'endemà podrà ésser interposat recurs contenciós administratiu davant els jutjats contenciosos administratius de la província de Barcelona en el termini de sis mesos. No obstant això, es podrà exercitar qualsevol altra acció que es consideri convenient."

El President pregunta als regidors i regidores assistents si tenen alguna intervenció a fer i no havent-hi cap es sotmet a votació la proposta d'acord quedant aprovada per unanimitat dels regidors i regidores presents.

5. APROVACIÓ DEL DESISTIMENT DE LA LICITACIÓ DEL SUBMINISTRAMENT, EN RÈGIM D'ARRENDAMENT, DE LA SUBSCRIPCIÓ A UNA PLATAFORMA ONLINE PER AL SERVEI DE VÍDEO ACTA DE L'AJUNTAMENT DE Cerdanyola del Vallès. EXPEDIENT 153/2024/006

La Secretària explica de forma resumida la proposta d'acord que es transcriu literalment a continuació:

"La Junta de Govern Local, en sessió de data 29 d'abril de 2024, ha aprovat l'expedient de contractació del subministrament, en règim d'arrendament, de la subscripció a una plataforma online per al servei de vídeo acta de l'Ajuntament de Cerdanyola del Vallès, juntament amb els plecs de clàusules administratives particulars i prescripcions tècniques, convocant licitació mitjançant procediment obert simplificat abreujat, regulat en l'art. 159.6 de la LCSP.

En data 2 de maig de 2024 s'ha procedit a publicar el corresponent anunci de licitació en el perfil de contractant de l'Ajuntament de Cerdanyola del Vallès, sent el termini presentació d'ofertes de deu dies hàbils a comptar des del següent a la seva publicació, sent l'últim dia de presentació d'ofertes el dia 17 de maig de 2024.

En data 20 de maig de 2024, el coordinador de l'Àmbit de la Ciutat del Coneixement emet informe en què proposa el desistiment d'aquesta licitació pels motius següents:

"Un cop publicat en la plataforma de contractació els plecs i informes relatius a l'expedient 153/2024/006 Lloguer plataforma servei video acta, s'ha vist que el detall de treballs a complir per part del futur adjudicatari i la definició de la configuració de l'objecte del contracte, donava lloc a confusió en algunes de elles i podia alterar el sentit (a nivell de proposta econòmica) de les propostes a presentar.

En concret, al no especificar-se que la plataforma a la que es demana la subscripció és la que actualment està implantada i integrada amb el gestor d'expedients, podria donar lloc a la confusió que qualsevol plataforma seria vàlida sense complir aquest requisit, i que la posada en marxa contemplés que no s'integri amb el gestor actual. S'entén que és una infracció no esmenable de les normes de preparació del contracte i per tot això, es demana el desistiment de la licitació."

De conformitat amb la resolució d'Alcaldia núm. 3215 de data 17 de juny de 2023, de delegació de l'exercici de les atribucions d'alcaldia en la Junta de Govern Local i en determinats regidors i regidores, modificada per decret d'alcaldia núm. 4825 de data 22 d'octubre de 2024, rectificat per decret d'alcaldia núm. 4834 de data 22 d'octubre de 2024, la Junta de Govern Local,

ACORDA

Primer. **DESISTIR** del procediment relatiu a la convocatòria de licitació de contractació referent al subministrament, en règim d'arrendament, de la subscripció a una plataforma online per al servei de vídeo acta de l'Ajuntament de Cerdanyola del Vallès, aprovat en acord de la Junta de Govern Local de data 29 d'abril de 2024, de conformitat amb la previsió establerta en l'art. 152.4 de la Llei 9/2017, de 8 de novembre, de Contractes del Sector Públic, i en base a l'informe emès per part del coordinador de l'Àmbit de la Ciutat del Coneixement en data 20 de maig de 2024 en què es justifica el desistiment del procediment en una infracció no esmenable de les normes de preparació del contracte.

Segon. APROVAR l'anul·lació de la despesa que s'especifica a continuació amb càrrec a la partida pressupostària 1060-92010-22743-10621 del pressupost vigent, d'acord amb el detall següent:

Fase	Exercici	Import	Número d'operació prèvia
A/	2024	4.648,42 €	920240012731
A/	2025	4.235,00 €	920249001519
	2026	1.764,58 €	

»

El President pregunta als regidors i regidores assistents si tenen alguna intervenció a fer i no havent-hi cap es sotmet a votació la proposta d'acord quedant aprovada per unanimitat dels regidors i regidores presents.

6. AUTORITZACIÓ ÚS INSTAL·LACIONS ESCOLA LES FONTETES AL CLUB VOLEIVOL CURS 24-25. EXPEDIENT 511/2024/0087

La Secretària explica de forma resumida la proposta d'acord que es transcriu literalment a continuació:

“En data 19 de juny de 2024, registre d'entrades número 2024/30363, la senyora Maria José Vicente Díaz, en representació del Club Voleibol Cerdanyola, ha sol·licitat autorització d'ús de les pistes poliesportives exteriors i gimnàs de l'Escola Les Fontetes, per a entrenaments de voleibol, de l'1 de setembre de 2024 al 30 de juny de 2025, de dilluns a divendres i de 17.30h a 21.15h.

Obra en l'expedient informe del Consell Escolar de l'Escola Les Fontetes, reunit en sessió permanent del dia 20 de juny de 2024, favorable a la petició d'ús de centre efectuada pel Club Voleibol Cerdanyola.

Obra en l'expedient informe emès pel Servei d'Educació, que proposa l'autorització sol·licitada.

Atès que es compleixen els requisits establerts en el Decret 102/2010, de 3 d'agost, d'autonomia dels centres educatius, i la Normativa reguladora de l'ús social dels edificis i de les instal·lacions dels centres docents públics d'educació infantil, primària i educació especial, dels centres municipals d'ensenyament i del centre de formació d'adults, aprovada pel Ple de l'Ajuntament de Cerdanyola del Vallès, en sessió de 30 de juliol de 1998

De conformitat amb la resolució d'Alcaldia núm. 3215 de data 17 de juny de 2023, de delegació de l'exercici de les atribucions d'alcaldia en la Junta de Govern Local i en determinats regidors i regidores, modificada per decret d'alcaldia núm. 4825 de data 22 d'octubre de 2024, rectificat per decret d'alcaldia núm. 4834 de data 22 d'octubre de 2024, la Junta de Govern Local,

ACORDA

Primer. **AUTORITZAR** l'ús de les pistes poliesportives i gimnàs de l'Escola Les Fontetes, al Club Voleibol Cerdanyola, per a entrenaments de voleibol, de l'1 de setembre de 2024 al 30 de juny de 2025, de dilluns a divendres i de 17.30 a 21.15h

Segon. **CONDICIONAR** aquesta autorització, per al període comprès entre el 20 d'abril i el 30 de juny de 2025, a l'aportació per part del Club Voleibol Cerdanyola, del rebut justificatiu de la vigència de la pòlissa d'assegurança de responsabilitat civil.

Tercer. **SOTMETRE** l'ús autoritzat de les instal·lacions a la **NORMATIVA REGULADORA** de l'ús social dels edificis i de les instal·lacions dels centres docents públics d'educació infantil, primària i educació especial, dels centres municipals d'ensenyament i del Centre de Formació d'Adults i a les **NORMES SINGULARS**, que s'especifiquen a continuació. La vulneració de qualsevol d'aquestes normes d'ús comportarà la revocació automàtica de l'autorització. Igualment, l'Ajuntament es reserva el dret de revocar l'autorització per raons d'interès general justificades en l'expedient corresponent:

OBJECTE

1. El Club Voleibol Cerdanyola utilitzarà l'edifici docent de l'Escola Les Fontetes, situat al carrer Greco, 2, de la localitat de Cerdanyola del Vallès, solament i exclusiva per a entrenaments de voleibol, durant el curs 2024-2025.

2. Es prohibeix expressament l'ús del centre per a qualsevol altra finalitat o per persones no autoritzades.

ÀMBIT ESPACIAL

3. L'autorització d'ús de l'edifici referenciat comprèn exclusivament l'ús de les pistes poliesportives i el gimnàs.

4. La utilització d'altres espais o instal·lacions del centre resta prohibida expressament. Tampoc està permès l'accés sense ànim d'ús a d'altres parts de l'edifici.

ÀMBIT TEMPORAL

5. El Club Voleibol Cerdanyola desenvoluparà l'activitat a les instal·lacions autoritzades, de l'1 de setembre de 2024 al 30 de juny de 2025, de dilluns a divendres i 17.30 a 21.15h

CONDICIONS D'UTILITZACIÓ

6. Les claus d'accés al recinte i a les dependències autoritzades seran lliurades a la senyora Maria José Vicente Díaz, amb DNI [REDACTED] (Persona responsable designada pel Club Voleibol Cerdanyola), per encàrrec exprés del Servei d'Educació de l'Ajuntament de Cerdanyola del Vallès. Es prohibeix expressament a l'entitat fer còpia de les claus o cedir-les o prestar-les a cap altra persona o entitat. L'entitat haurà de retornar les claus a la direcció del centre un cop finalitzat el període pel qual s'autoritza la utilització dels espais de l'Escola Carles Buïgas.

7. El Club Voleibol Cerdanyola farà ús de les instal·lacions amb l'adopció de les mesures pertinents per tal de garantir la seguretat de l'edifici i de les persones. Es prohibeix expressament utilitzar i/o manipular maquinària, instal·lacions, etc, de l'edifici, sense perjudici de les autoritzacions que puguin donar el Servei d'Educació de l'Ajuntament, expressament.

8. El Club Voleibol Cerdanyola informarà per escrit al Servei d'Educació de l'Ajuntament de Cerdanyola del Vallès, com a màxim el dia hàbil següent, de qualsevol incidència que pugui ocórrer.

9. El Club Voleibol Cerdanyola haurà de garantir que en el desenvolupament de l'activitat no es causen molèsties al veïnat.

10. El Club Voleibol Cerdanyola resta obligat a deixar les instal·lacions objecte d'autorització d'ús en perfecte estat per al seu ús posterior per l'alumnat del centre en les seves activitats ordinàries, complementàries o extraescolars.

RESPONSABILITATS

11. La senyora Maria José Vicente Díaz, amb DNI [REDACTED], és la persona responsable de l'activitat a indicació del Club Voleibol Cerdanyola, i haurà de ser present al centre durant el desenvolupament de l'activitat, i se n'encarregarà de vetllar pel correcte funcionament. Igualment garantirà que les instal·lacions utilitzades quedin netes.

12. El Club Voleibol Cerdanyola, es farà càrrec de les actuacions de manteniment i neteja que siguin necessàries a les dependències si s'originen per l'ús de l'entitat o per altres persones alienes però amb responsabilitat d'aquesta entitat.

13. El Club Voleibol Cerdanyola serà responsable dels danys materials i/o personals que es puguin ocasionar en les dependències i els materials del centre o de terceres persones durant el desenvolupament de l'activitat. El Club Voleibol Cerdanyola ha de ser subscriptor de les corresponent pòlissa d'assegurances de responsabilitat civil, la còpia de la qual i el rebut corresponent justificatiu de trobar-se en vigor, s'hauran de lliurar al Servei d'Educació abans de l'inici de l'activitat.

14. L'Ajuntament de Cerdanyola del Vallès queda expressament exclòs de qualsevol tipus de responsabilitat civil, directament o subsidiària, pels danys que es puguin produir amb motiu del desenvolupament de l'activitat dels entrenament per part del Club Voleibol Cerdanyola.

15. L'autorització es refereix exclusivament a l'ús d'equipament i, en cap cas, es farà extensiva a l'activitat, la qual es desenvoluparà sota l'exclusiva responsabilitat de el Club Voleibol Cerdanyola sense que sigui apreciable una relació de dependència entre l'Ajuntament i els/les persones usuàries del centre. En qualsevol cas, l'execució de l'activitat ha de donar compliment a les normes laborals (contractes de treball, altes en la Seguretat Social, etc.), a les normes que regulen les relacions contractuals, a la normativa fiscal, a la normativa de defensa de la competència, a les ordenances municipals i a totes les altres disposicions legals o reglamentàries que hi siguin d'aplicació.

Quart. **NOTIFICAR** aquest acord al Club Voleibol Cerdanyola i l'Escola Les Fontetes, amb la indicació que posa fi a la via administrativa i que es podrà interposar, amb caràcter potestatiu, recurs de reposició davant l'òrgan que l'ha dictat, en el termini d'un mes a comptar des del dia següent a la recepció d'aquesta notificació. Alternativament, s'hi podrà interposar recurs contenciós administratiu davant els jutjats contenciosos administratius de la província de Barcelona, en el termini de dos mesos a comptar des del dia següent al de la recepció d'aquesta notificació.

Si opteu per la interposició del recurs de reposició en via administrativa, transcorregut un mes des de la seva interposició sense que hagi estat resolt, s'entendrà desestimat per silenci administratiu i a partir de l'endemà podrà ésser interposat recurs contenciós administratiu davant els jutjats contenciosos administratius de la província de Barcelona en el termini de sis mesos. No obstant això, podreu exercitar qualsevol altra acció si ho considereu convenient.”

El President pregunta als regidors i regidores assistents si tenen alguna intervenció a fer i no havent-hi cap es sotmet a votació la proposta d'acord quedant aprovada per unanimitat dels regidors i regidores presents.

7. RECTIFICACIÓ DE L'ERROR MATERIAL DE LA RESOLUCIÓ DE L'EXPEDIENT 306/2024/0099 CORRESPONENT A LA CONVOCATÒRIA DE BEQUES ESCOLARS PER AL CURS ACADÈMIC 2024-2025. EXPEDIENT 306/2024/0160

La Secretària explica de forma resumida la proposta d'acord que es transcriu literalment a continuació:

“En data 23 de setembre de 2024, la Junta de Govern Local va adoptar l'acord mitjançant la qual es resol parcialment la convocatòria de beques escolars per al curs acadèmic 2024-2025.

Posteriorment van detectar un error material en la resolució parcial de l'expedient de beques per al curs acadèmic 2024-2025, atès que per un error en la valoració de les beques, han estat marcades com a desistides les sol·licituds per no haver aportat la documentació la

qual no els vàrem requerir, dins el termini de 10 dies establert a l'article 68.1 de la Llei 39/2015, d'1 d'octubre, del procediment administratiu comú de les administracions públiques, en lloc denegades per no haver assolit la puntuació mínima a partir de la qual es determina la concessió de la beca per al curs 2024-2025.

Un cop es disposa de sol·licituds valorades, la resolució parcial es proposa resoldre de manera parcial la convocatòria de beques escolars, de les sol·licituds que consten en l'annex 1 que forma part d'aquest expedient en el què figuren les dades següents:

1. Vuit famílies (8 infants) que han sol·licitat beca de colònies, se'ls ha denegat per estar DNC_COL, per no correspondre, atès que els centres escolars no tenen previst realitzar, durant el curs acadèmic 2024-2025, colònies escolars pels cursos als que assistiran els infants (Annex 2).
2. Onze famílies (12 infants), que ha sol·licitat beca d'equips informàtics, s'ha denegat per estar DNC_EQUIP, per no correspondre l'adquisició d'aquest material, d'acord amb el centre o curs escolar al que assistirà (Annex 3).
3. Sis famílies (7 infants), que ha sol·licitat beca de llicències informàtiques, s'ha denegat per estar DNC_LLIC, per no correspondre l'adquisició d'aquest material, d'acord amb el centre o curs escolar al que assistiran (Annex 4).
4. Catorze famílies (17 infants) que han sol·licitat beca de llibres, se'ls ha denegat per estar DNC_LLIB, ja que als centres educatius on estan matriculats utilitzen llibres socialitzats i, per tant, es troben dins de la beca de material (Annex 5).

La convocatòria de beques escolars per al curs acadèmic 2024-2025 determina en el punt 5 la composició de la comissió qualificadora. Aquesta comissió s'ha reunit en data 24 d'abril de 2024 per tal de determinar els barems d'atorgament de la convocatòria de beques escolars per al curs acadèmic 2024-2025. El criteri adoptat per Serveis Socials ha estat el d'intentar donar la major protecció i cobertura a les famílies que presenten situació de fragilitat, tant econòmica com social.

En aquest sentit s'adjunta acta de la comissió qualificadora de data 24 d'abril de 2024, on es va procedir a l'adopció dels talls de puntuació, determinants per resoldre la convocatòria.

Per tal de mantenir aquest criteri, la comissió qualificadora ha acordat el tall de puntuació següent, a partir del qual s'obté beca i determinar els mòduls que corresponen a cada puntuació de tall, tal i com s'especifica en els annexos que formen part de l'expedient.

Aquesta puntuació de tall és la següent:

a. Colònies i sortides fi de curs	8 punts
b. Equips informàtics	7 punts
c. Escoles bressol municipals	7 punts
d. Llars d'infants privades	7,5 punts
e. Llibres escolars	7,5 punts
f. Llicències digitals	7 punts
g. Material escolar	7 punts

h. Menjador escolar

7 punts

L'art. 11 de la Ordenança reguladora de les bases generals d'atorgament d'ajuts socials, preveu que els ajuts individuals s'atorgaran, inicialment, per tot el curs acadèmic i, estableix que el regidor/a de Serveis Socials elaborarà una proposta concreta de concessió d'ajuts valorats econòmicament.

Vistes les sol·licituds de beques escolars per al curs acadèmic 2024-2025, presentades dins el termini establert, i ateses les situacions socioeconòmiques de les unitats familiars sol·licitants i els crèdits consignats en el pressupost vigent per a aquesta finalitat.

D'acord amb el que estableix l'article 109.2 de la Llei 39/2015 d'1 d'octubre, les administracions públiques poden rectificar, així mateix, en qualsevol moment, d'ofici o a instància dels interessats, els errors materials, de fet o aritmètics existents en els seus actes.

Un cop s'ha seguit el procediment establert en la Ordenança reguladora de les bases generals d'atorgament d'ajuts socials quan al procediment de concessió, en el calendari aprovat en la convocatòria esmentada en els antecedents i l'acord de la Junta de Govern Local de data 11 de març de 2024, en aquest acte es proposa resoldre les rectificacions en base a la puntuació atorgada als sol·licitants en funció dels barems establerts en la convocatòria un cop estudiades les situacions recollides per part dels tècnics de promoció econòmica i que es detallen en l'annex 1.

Vista la resolució número 2024/2672 en data 24 de maig de la regidora delegada de Recursos Humans, per la qual s'assigna les tasques d'emissions dels informes jurídics dels expedients del Servei i Cohesió Social a la Coordinadora d'Àmbit de Recursos.

De conformitat amb la resolució d'Alcaldia núm. 3215 de data 17 de juny de 2023, de delegació de l'exercici de les atribucions d'alcaldia en la Junta de Govern Local i en determinats regidors i regidores, modificada per decret d'alcaldia núm. 4825 de data 22 d'octubre de 2024, rectificat per decret d'alcaldia núm. 4834 de data 22 d'octubre de 2024, la Junta de Govern Local,

ACORDA

Primer. **RECTIFICAR L'ERROR MATERIAL** advertit en la resolució parcial de la convocatòria de beques escolars per al curs acadèmic 2024-2025, aprovat per la Junta de Govern Local en data 23 de setembre de 2024, ja que s'ha advertit un error en la denominació de desistiment en lloc de denegació per puntuació atorgada als sol·licitants de les beques escolars per al curs acadèmic 2024-2025 que figuren en la relació annex número 1, que ha estat signat pel Coordinador de l'Àmbit de Societat, en data 3 d'octubre de 2024.

Segon. **APROVAR** la puntuació atorgada a la sol·licitant de les beques escolars per al curs acadèmic 2024-2025 que figuren en la relació annex número 1, que ha estat signat pel Coordinador de l'Àmbit de Societat, en data 3 de setembre de 2024.

Segon. **RESOLDRE PARCIALMENT** la convocatòria que va aprovar la Junta de Govern Local de data 11 d'abril de 2024, respecte de les beques escolars per al curs acadèmic 2024-2025, segons disposa el calendari que forma part integrant de la convocatòria.

Tercer. **DESESTIMAR** les sol·licituds de beques escolars que figuren a l'annex 1, que ha estat signat per la cap de Servei de Benestar Social, Cohesió i Salut Pública, en data 3 d'octubre 2024 i, en aplicació del barem, no han obtingut la puntuació inicial requerida.

Quart. **DENEGAR** les sol·licituds de beques presentades per vuit famílies (8 infants), que han sol·licitat beca de colònies, atès que els centres escolars no tenen previst realitzar, durant el curs acadèmic 2024-2025, colònies escolars pels cursos als que assistiran els infants, Sisè amb l'annex 2, que ha estat signat pel Coordinador de l'Àmbit de Societat, en data 3 d'octubre, que es troba en l'expedient i forma part integrant d'aquest acord.

Cinquè. **DENEGAR** les sol·licituds de beques presentades per onze famílies (12 infants), que han sol·licitat beca d'equips informàtics, per no correspondre l'adquisició d'aquest material, segons el curs o centre escolar al que assistiran, d'acord amb l'annex 3, que ha estat signat pel Coordinador de l'Àmbit de Societat, en data 3 d'octubre, que es troba en l'expedient i forma part integrant d'aquest acord.

Sisè. **DENEGAR** les sol·licituds de beques presentades per sis famílies (7 infants), que han sol·licitat beca de llicències, per no correspondre l'adquisició d'aquest material, segons el curs o centre escolar al que assistiran, d'acord amb l'annex 4, que ha estat signat pel Coordinador de l'Àmbit de Societat, en data 3 d'octubre, que es troba en l'expedient i forma part integrant d'aquest acord.

Setè. **DENEGAR** les sol·licituds de beques presentades per catorze famílies (17 infants), que han sol·licitat beca de llibres, als centres educatius on estan matriculats són llibres socialitzats, d'acord amb l'annex 5, que ha estat signat pel Coordinador de l'Àmbit de Societat, en data 3 d'octubre de 2024 que es troba en l'expedient i forma part integrant d'aquest acord.

Vuitè. **PUBLICAR** aquest acord, amb el detall de la resolució de convocatòria per interessat, mitjançant edicte publicat al Tauler d'Edictes Municipal i, a efectes de difusió, a les dependències de serveis socials, amb la indicació que contra aquesta resolució, que és definitiva en via administrativa, es podrà interposar, amb caràcter potestatiu, recurs de reposició davant l'òrgan que l'ha dictat, en el termini d'un mes a comptar des del dia següent a l'exposició de l'edicte. Alternativament, s'hi podrà interposar recurs contenciós administratiu davant dels jutjats contenciosos administratius de la província de Barcelona, en el termini de dos mesos a comptar des del dia següent al de la recepció d'aquesta notificació.

Si s'opta per la interposició del recurs de reposició en via administrativa, transcorregut un mes des de la seva interposició sense que hagi esta resolt, s'entendrà desestimat per silenci administratiu i a partir de l'endemà podrà ésser interposat recurs contenciós administratiu davant els jutjats contenciosos administratius de la província de Barcelona en el termini de sis mesos.

No obstant això, es podrà exercitar qualsevol altra acció que es consideri convenient. ”

El President pregunta als regidors i regidores assistents si tenen alguna intervenció a fer i no havent-hi cap es sotmet a votació la proposta d'acord quedant aprovada per unanimitat dels regidors i regidores presents.

8. APROVACIÓ DE LA RESOLUCIÓ PARCIAL DE LA CONVOCATÒRIA DE BEQUES ESCOLARS PER AL CURS ACADÈMIC 2024-2025. EXPEDIENT 306/2024/0114

La Secretària explica de forma resumida la proposta d'acord que es transcriu literalment a continuació:

“Vist l’informe jurídic signat per la Coordinadora d’Àmbit de Recursos.

Vista la convocatòria específica de beques escolars per al curs acadèmic 2024-2025, aprovada per la Junta de Govern Local de data 11 de març de 2024.

Un cop es disposa de sol·licituds valorades, i per tal de poder assegurar la resolució de totes les sol·licituds amb antelació a l’inici del curs escolar es proposa resoldre de manera parcial la convocatòria de beques escolars, de les sol·licituds que consten en l’annex 1 que forma part d’aquest expedient en el què figuren les dades següents:

1. Vuit famílies (9 infants) que han sol·licitat beca de colònies, se'ls ha denegat per estar DNC_COL, per no correspondre, atès que els centres escolars no tenen previst realitzar, durant el curs acadèmic 2024-2025, colònies escolars pels cursos als que assistiran els infants (Annex 10).
2. Nou famílies (14 infants), que ha sol·licitat beca d'equips informàtics, s'ha denegat per estar DNC_EQUIP, per no correspondre l'adquisició d'aquest material, d'acord amb el centre o curs escolar al que assistirà (Annex 11).
3. Sis famílies (8 infants), que ha sol·licitat beca de llicències informàtiques, s'ha denegat per estar DNC_LLIC, per no correspondre l'adquisició d'aquest material, d'acord amb el centre o curs escolar al que assistiran (Annex 12).
4. Nou famílies (12 infants) que han sol·licitat beca de llibres, se'ls ha denegat per estar DNC_LLIB, ja que als centres educatius on estan matriculats utilitzen llibres socialitzats i, per tant, es troben dins de la beca de material (Annex 13).
5. Una família (1 infants) que ha sol·licitat beca escolar per 1r de batxillerat, se'ls hi ha denegat per estar en situació INAD, per no complir amb els requisits establerts a la convocatòria de beques escolars 2024-2025, concretament per no correspondre beca a aquest tipus de curs escolar. (Annex 14).
6. Tres famílies (5 infants) estan en seguiment intensiu per l'equip tècnic de serveis socials per concorre indicadors de greu risc social. D'acord amb l'article 74.1 i 2 de la Llei 14/2010

Del Drets i les Oportunitats en la Infància i d'Adolescència, procedeix actuar preventivament perquè els infants i adolescents que pateixen o han patit qualsevol tipus de maltractament no es trobin en desavantatge social pel fet que llurs carències no hagin estat ateses i compensades adequadament. Per aquesta raó, proposem atorgar a aquests infants les beques escolars que permetin garantir l'adequada cobertura de llurs necessitats escolars i personals. A l'Annex 15 estan relacionats els infants que proposem becar per aquest concepte.

7. La convocatòria de beques escolars per al curs acadèmic 2024-2025 determina en el punt 5 la composició de la comissió qualificadora. Aquesta comissió s'ha reunit en data 24 d'abril de 2024 per tal de determinar els barems d'atorgament de la convocatòria de beques escolars per al curs acadèmic 2024-2025. El criteri adoptat per Serveis Socials ha estat el d'intentar donar la major protecció i cobertura a les famílies que presenten situació de fragilitat, tant econòmica com social.

En aquest sentit s'adjunta acta de la comissió qualificadora de data 24 d'abril de 2024, on es va procedir a l'adopció dels talls de puntuació, determinants per resoldre la convocatòria.

8. Per tal de mantenir aquest criteri, la comissió qualificadora ha acordat el tall de puntuació següent, a partir del qual s'obté beca i determinar els mòduls que corresponen a cada puntuació de tall, tal i com s'especifica en els annexos que formen part de l'expedient.

Aquesta puntuació de tall és la següent:

<input type="radio"/>	Colònies i sortides fi de curs	8 punts
<input type="radio"/>	Equips informàtics	7 punts
<input type="radio"/>	Escoles bressol municipals	7 punts
<input type="radio"/>	Llars d'infants privades	7,5 punts
<input type="radio"/>	Llibres escolars	7,5 punts
<input type="radio"/>	Llicències digitals	7 punts
<input type="radio"/>	Material escolar	7 punts
<input type="radio"/>	Menjador escolar	7 punts

9. L'art. 11 de la Ordenança reguladora de les bases generals d'atorgament d'ajuts socials, preveu que els ajuts individuals s'atorgaran, inicialment, per tot el curs acadèmic i, estableix que el regidor/a de Serveis Socials elaborarà una proposta concreta de concessió d'ajuts valorats econòmicament.

10. Vistes les sol·licituds de beques escolars per al curs acadèmic 2024-2025, presentades dins el termini establert, i ateses les situacions socioeconòmiques de les unitats familiars sol·licitants i els crèdits consignats en el pressupost vigent per a aquesta finalitat.

Un cop s'ha seguit el procediment establert en la Ordenança reguladora de les bases generals d'atorgament d'ajuts socials quan al procediment de concessió, en el calendari aprovat en la convocatòria esmentada en els antecedents i l'acord de la Junta de Govern Local de data 11 de març de 2024, en aquest acte es proposa resoldre parcialment la convocatòria de beques escolars per al curs acadèmic 2024-2025, en base a la puntuació atorgada als sol·licitants en

funció dels barems establerts en la convocatòria un cop estudiades les situacions recollides per part dels tècnics de promoció econòmica i que es detallen en l'annex 1.

La resolució de la convocatòria es desgrana en els següents punts o apartats diferenciats:

- a) Annex 1 Atorgament d'ajuts individuals en funció de la valoració dels criteris establerts en la convocatòria i per part dels professionals del servei de promoció social.
- b) Annex 2 Ajuts individuals de d'Escola Bressol Municipal. Aquest annex conté la relació dels ajuts concedits per aquest concepte per un total màxim de 216,45 € per l'exercici de 2024 i de 374,63 € per l'exercici de 2025.
- c) Annex 3 Ajuts individuals de llibres. Aquest annex conté la relació dels ajuts concedits per aquest concepte per un total màxim de 1.384,25 €.
- d) Annex 4 Ajuts individuals de material no socialitzat. Aquest annex conté la relació dels ajuts concedits per aquest concepte per un total màxim de 834,00€.
- e) Annex 5 Ajuts individuals de material socialitzat. Aquest annex conté la relació dels ajuts concedits per aquest concepte per un total màxim de 1.548,00 € €.
- f) Annex 6 Ajuts individuals de menjador. Aquest annex conté la relació dels ajuts concedits per aquest concepte per un tota màxim de 9.187,13 € per l'exercici de 2024 i de 14.221,13 € per l'exercici de 2025.
- g) Annex 7 Ajuts individuals de colònies. Aquest annex conté la relació dels ajuts concedits per aquest concepte per un total màxim de 1.450,00 € per l'exercici de 2025.
- h) Annex 8 Ajuts individuals d'equips informàtics. Aquest annex conté la relació dels ajuts concedits per aquest concepte per un total màxim de 200,00€.
- i) Annex 9 Ajuts individuals de llicències informàtiques. Aquest annex conté la relació dels ajuts concedits per aquest concepte per un total màxim de 588,00 €.
- j) Annex 10 Denegació beques de colònies escolars (DNC_COL), per no correspondre, atès que els centres escolars no tenen previst realitzar, durant el curs acadèmic 2024-2025, colònies escolars pels cursos als que assistiran els infants.
- k) Annex 11 Denegació beques d'equips informàtics (DNC_EQUIP), per no correspondre l'adquisició d'aquest material, d'acord amb el centre o curs escolar al que assistiran els infants.
- l) Annex 12 Denegació beques de llicències (DNC_LLIC), per no correspondre l'adquisició d'aquest material, d'acord amb el centre o curs escolar al que assistiran els infants.

m) Annex 13 Denegació beques de llibres (DNC_LLIB), que corresponen a aquelles famílies que els seus fills assisteixen a escoles amb els llibres socialitzats.

n) Annex 14 Els motius de la desestimació d'aquestes sol·licituds consten detallats en el punt 5 d'aquest informe.

o) Annex 15 Relació de famílies que estan en seguiment intensiu per l'equip tècnic de serveis socials per concorre indicadors de greu risc social. D'acord amb l'article 74.1 i 2 de la Llei 14/2010 Del Drets i les Oportunitats en la Infància i d'Adolescència

D'acord amb els annexes detallats, l'import màxim de la resolució parcial de la convocatòria és d'un total de 30.003,59 €. Aquesta quantitat està repartida en dos exercicis corresponents al curs escolar 2024-2025, corresponent a cada exercici les quantitats següents:

- Exercici 2024: 13.957,83 €
- Exercici 2025: 16.045,76 €

A aquest efecte es detalla en l'annex 16 la relació de documents comptables "D" corresponents a la present resolució parcial de la convocatòria.

Existeix consignació pressupostària suficient per donar cobertura a aquesta convocatòria pel que fa al pressupost de 2024. Pel que fa a la resta del curs escolar, restaran pendents de la consignació pressupostària que presenti el pressupost de 2025.

D'acord amb l'ordenança reguladora de les bases generals d'atorgament d'ajuts socials, concretament en el que estableix l'article 14, els ajuts socials regulats en aquesta ordenança es publicarà en el tauler d'edictes de l'Ajuntament, fent difusió en les dependències de serveis socials, a efectes de notificació a les persones interessades, que contindrà els aspectes recollits en la Llei 39/2015, d'1 d'octubre del procediment administratiu comú de les administracions públiques.

Vista la resolució número 2024/2672 de data 24 de maig de 2024 de la regidora delegada de Recursos Humans, per la qual s'assigna les tasques d'emissions dels informes jurídics dels expedients del Servei de Promoció i Cohesió Social a la Coordinadora d'Àmbit de Recursos.

De conformitat amb la resolució d'Alcaldia núm. 3215 de data 17 de juny de 2023, de delegació de l'exercici de les atribucions d'alcaldia en la Junta de Govern Local i en determinats regidors i regidores, modificada per decret d'alcaldia núm. 4825 de data 22 d'octubre de 2024, rectificat per decret d'alcaldia núm. 4834 de data 22 d'octubre de 2024, la Junta de Govern Local,

ACORDA

Primer. **APROVAR** la puntuació atorgada als sol·licitants de les beques escolars per al curs acadèmic 2024-2025 que figuren en la relació annex número 1, que ha estat signat pel Coordinador de l'Àmbit de Societat, en data 14 d'agost de 2024.

Segon. **RESOLDRE PARCIALMENT** la convocatòria que va aprovar la Junta de Govern Local de data 11 d'abril de 2024, respecte de les beques escolars per al curs acadèmic 2024-2025, segons disposa el calendari que forma part integrant de la convocatòria.

Tercer. **ATORGAR** beques escolars a les unitats familiars sol·licitants que reuneixen els requisits que s'indiquen, amb l'import total que es detalla tot seguit:

a) AJUTS INDIVIDUALS DE ESCOLA BRESSOL MUNICIPAL (annex 2), que ha estat signat pel Coordinador de l'Àmbit de Societat, en data 22 d'octubre de 2024, per un total màxim de 216,45 € per l'exercici de 2024 amb càrrec a l'aplicació pressupostària 2020 23160 48100 20211 del pressupost vigent i de 374,63 € per l'exercici de 2025.

b) AJUTS INDIVIDUALS DE LLIBRES (annex 3), que ha estat signat pel Coordinador de l'Àmbit de Societat data 14 d'agost de 2024, per un total màxim de 1.384,25 € amb càrrec a l'aplicació pressupostària 2020 23160 48100 20211 del pressupost.

d) AJUTS INDIVIDUALS DE MATERIAL - NO SOCIALITZAT (annex 4), que ha estat signat pel Coordinador de l'Àmbit de Societat, en data 14 d'agost de 2024, per un total màxim de 834,00 € amb càrrec a l'aplicació pressupostària 2020 23160 48100 20211 del pressupost.

e) AJUTS INDIVIDUALS DE MATERIAL SOCIALITZAT (annex 5), que ha estat signat pel Coordinador de l'Àmbit de Societat, en data 14 d'agost de 2024, per un total màxim de 1.548,00 € amb càrrec a l'aplicació pressupostària 2020 23160 48100 20211 del pressupost.

f) AJUTS INDIVIDUALS DE MENJADOR (annex 6), que ha estat signat pel Coordinador de l'Àmbit de Societat, en data 14 d'agost de 2024, per un total màxim de 9.187,13 € per l'exercici de 2024 amb càrrec a l'aplicació pressupostària 2020 23160 48100 20211 del pressupost vigent i de 14.221,13 € per l'exercici de 2025.

g) AJUTS INDIVIDUALS DE COLONIES (annex 7), que ha estat signat pel Coordinador de l'Àmbit de Societat, en data 14 d'agost de 2024, per un total màxim de 1.450,00 € per l'exercici de 2025.

h) AJUTS INDIVIDUALS D'EQUIPS INFORMÀTICS (annex 8) que ha estat signat pel Coordinador de l'Àmbit de Societat, en data 14 d'agost de 2024, per un total màxim de 200,00€ amb càrrec a l'aplicació pressupostària 2020 23160 48100 20211 del pressupost.

i) AJUTS INDIVIDUALS DE L·LICÈNCIES INFORMÀTIQUES (annex 9) que ha estat signat pel Coordinador de l'Àmbit de Societat, en data 14 d'agost de 2024, per un total màxim de 588,00 € amb càrrec a l'aplicació pressupostària 2020 23160 48100 20211 del pressupost.

Quart. **DENEGAR** les sol·licituds de beques presentades per quinze famílies (20 infants), que han sol·licitat beca de colònies, atès que els centres escolars no tenen previst realitzar, durant el curs acadèmic 2024-2025, colònies escolars pels cursos als que assistiran els infants, d'acord amb l'annex 10, que ha estat signat pel Coordinador de l'Àmbit de Societat,

en data 14 d'agost de 2024, que es troba en l'expedient i forma part integrant d'aquest acord.

Cinquè. **DENEGAR** les sol·licituds de beques presentades per vint-i-dos famílies (32 infants), que han sol·licitat beca d'equips informàtics, per no correspondre l'adquisició d'aquest material, segons el curs o centre escolar al que assistiran, d'acord amb l'annex 11, que ha estat signat pel Coordinador de l'Àmbit de Societat, en data 14 d'agost de 2024, que es troba en l'expedient i forma part integrant d'aquest acord.

Sisè. **DENEGAR** les sol·licituds de beques presentades per disset famílies (24 infants), que han sol·licitat beca de llicències, per no correspondre l'adquisició d'aquest material, segons el curs o centre escolar al que assistiran, d'acord amb l'annex 12, que ha estat signat pel Coordinador de l'Àmbit de Societat, en data 14 d'agost de 2024, que es troba en l'expedient i forma part integrant d'aquest acord.

Setè. **DENEGAR** les sol·licituds de beques presentades per vint-i-una famílies (29 infants), que han sol·licitat beca de llibres, als centres educatius on estan matriculats són llibres socialitzats, d'acord amb l'annex 13, que ha estat signat pel Coordinador de l'Àmbit de Societat, en data 1 d'agost de 2024 que es troba en l'expedient i forma part integrant d'aquest acord.

Vuitè. **DENEGAR** les sol·licituds de beques presentades per una família (1 infant), que han sol·licitat beca de menjador, al centre educatiu on estan matriculats no ofereix, d'acord amb l'annex 15, que ha estat signat pel Coordinador de l'Àmbit de Societat, en data 14 d'agost de 2024 que es troba en l'expedient i forma part integrant d'aquest acord.

Novè. **APROVAR** la despesa plurianual amb la següent distribució d'annualitats:

Exercici 2024:

- Documents comptables D, per un import de 13.957,83 € amb càrrec a l'aplicació pressupostària 2020 23160 48100 20211, amb els números d'operacions prèvies, tal com s'indica i s'especifica a l'annex 16, que ha estat signat pel Coordinador de l'Àmbit de Societat, en data 22 d'octubre de 2024.

Exercici 2025:

- Documents comptables D, per un import de 16.045,76 € amb càrrec a l'aplicació pressupostària 2020 23160 48100 20211, amb els números d'operacions prèvies tal com indica i s'especifica a l'annex 16, que ha estat signat pel Coordinador de l'Àmbit de Societat, en data 22 d'octubre de 2024.

Aquesta despesa restarà subordinada a l'aprovació del corresponent crèdit pressupostari per a cada un dels exercicis futurs i en conseqüència, l'eficàcia d'aquest acord, pel que fa als exercicis futurs, restarà condicionada a l'existència de consignació pressupostària adequada i suficient en l'exercici corresponent.

Desè. **ASSUMIR** el compromís de dotar pressupostàriament l'aplicació pressupostària 2020 23160 48100 20211 amb la consignació suficient per a l'exercici 2025, ja que la convocatòria de beques, aprovada per la Junta de Govern Local de data 11 d'abril de 2024, fa referència al curs 2024-2025.

Onzè. **PUBLICAR** aquest acord, amb el detall de la resolució de convocatòria per interessat, mitjançant edicte publicat al Tauler d'Edictes Municipal i, a efectes de difusió, a les dependències de serveis socials, amb la indicació que contra aquesta resolució, que és definitiva en via administrativa, es podrà interposar, amb caràcter potestatiu, recurs de reposició davant l'òrgan que l'ha dictat, en el termini d'un mes a comptar des del dia següent a l'exposició de l'edicte. Alternativament, s'hi podrà interposar recurs contenciós administratiu davant dels jutjats contenciosos administratius de la província de Barcelona, en el termini de dos mesos a comptar des del dia següent al de la recepció d'aquesta notificació. Si s'opta per la interposició del recurs de reposició en via administrativa, transcorregut un mes des de la seva interposició sense que hagi esta resolt, s'entendrà desestimat per silenci administratiu i a partir de l'endemà podrà ésser interposat recurs contenciós administratiu davant els jutjats contenciosos administratius de la província de Barcelona en el termini de sis mesos. No obstant això, es podrà exercitar qualsevol altra acció que es consideri convenient. ”

El President pregunta als regidors i regidores assistents si tenen alguna intervenció a fer i no havent-hi cap es sotmet a votació la proposta d'acord quedant aprovada per unanimitat dels regidors i regidores presents.

9. CONCESSIÓ LICÈNCIA D'OBRES A ANYWAY INVESTMENTS, SL PER A LA CONSTRUCCIÓ D'UN HABITATGE UNIFAMILIAR AÏLLAT AMB PISCINA AL CARRER DE CAN LLOBET, 22. EXPEDIENT 121/2023/055.

La Secretària explica de forma resumida la proposta d'acord que es transcriu literalment a continuació:

“En data 29 de novembre de 2023, mitjançant sol·licitud genèrica amb registre d'entrada número 47.839, el senyor Raül Salas Gonzalbo, en representació de la mercantil Anway Investments, SL, en endavant, la persona interessada, sol·licita llicència d'obres majors per a la construcció d'un habitatge unifamiliar aïllat amb piscina al carrer de Can Llobet, 22, expedient 121/2023/055.

En data 13 de març de 2024, mitjançant resolució número 1.321 del regidor delegat de Serveis Econòmics es va aprovar d'ofici la liquidació en concepte de taxa per llicència urbanística per import de 10.082,05€ a nom de Anway Investments, SL, atès no constar autoliquidada per la mateixa persona interessada.

En dates 4 i 22 d'abril, i 3 de juny de 2024, mitjançant els registres d'entrada número 16.530, 19.305 i 27.306, respectivament, la persona interessada aporta documentació complementària a l'expedient.

En data 1 d'octubre de 2024 l'Agència Estatal de Seguridad Aérea (AESA) emet informe favorable autoritzant la construcció de l'habitatge unifamiliar i la instal·lació de la grua torre.

En data de 9 d'octubre de 2024 l'arquitecte municipal emet informe tècnic favorable i, proposa la concessió de la llicència d'obres a nom de Anyway Investments, SL per a la construcció d'un habitatge unifamiliar aïllat amb piscina al carrer de Can Llobet, 22.

En la mateixa data emet el càlcul de les liquidacions corresponents i de les fiances a dipositar.

Aquest expedient ha seguit allò establert a la instrucció de tramitació dels expedients administratius de l'Ajuntament de Cerdanyola del Vallès per mitjans electrònics, aprovada per resolució d'alcaldia núm. 5.783 de data 27 de novembre de 2023, modificada per aclarir i modificar la mateixa, mitjançant resolució d'alcaldia número 749 de data 20 de febrer de 2024, i actualitzada mitjançant resolució d'alcaldia número 4.666 de data 10 d'octubre de 2024, considerant no ser necessari procedir a la incoació formal de l'expedient i/o la designació de les persones instructores amb la indicació del termini màxim de resolució, atès que no existeix normativa urbanística que estableixi la incoació formal d'expedients per a la concessió de llicències urbanístiques.

En base a l'article 147 del Reial decret 2568/1986, de 28 de novembre, pel qual s'aprova el Reglament d'organització, funcionament i règim jurídic de les entitats locals, que disposa que *"1. La tramitació administrativa s'ha de fer per procediments d'economia, eficàcia i coordinació que estimulin el funcionament diligent de l'organització de les entitats locals"*, i que *"2. Sempre que sigui possible s'han de mecanitzar o informatitzar les tasques burocràtiques i s'ha d'evitar l'entorpiment o la demora en la tramitació d'expedients amb diligències i provisions de mera impulsió, que s'han de reduir als estrictament indispensables"*, tal i com succeeix en aquest tipus d'expedients on l'interessat ha de presentar tota la documentació necessària produint-se una verificació per part de l'administració de l'adequació de la mateixa a les disposicions legals urbanístiques per tal de concedir o no la llicència.

Així mateix l'article 167 del mateix Reial decret 2568/1986 disposa que: *"1. La tramitació dels expedients s'ha de simplificar tant com es pugui, donant compliment a aquest article en un expedient de concessió de llicència la incoació de l'expedient implicaria un tràmit addicional i innecessari al procediment."*

Igualment es compleix amb l'article 22 de la Llei 26/2010, del 3 d'agost, de règim jurídic i de procediment de les administracions públiques de Catalunya, del dret dels ciutadans a una bona administració sent l'actuació administrativa proporcional a la finalitat perseguida, i complint amb els principis recollits a l'article 31 de la mateixa llei.

Conforme l'article 187.1.c) del Decret legislatiu 1/2010, de 3 d'agost, pel qual s'aprova el Text refós de la Llei d'urbanisme (TRLUC) l'edificació projectada per la persona interessada està subjecte al règim de llicència urbanística.

D'acord amb allò que disposa l'article 188 del TRLUC sobre el règim jurídic de les llicències urbanístiques.

L'article 79 del Decret 179/1995, de 13 de juny, del Reglament d'obres, activitats i serveis dels ens locals, estableix la tramitació de les sol·licituds de llicència.

D'acord amb allò que disposen els articles 13, 14 i 15 del Reglament sobre protecció de la legalitat urbanística, aprovat per Decret 64/2014, de 13 de maig.

D'acord amb allò que disposen les ordenances fiscals número 3, 7, 11 i 15 reguladores de l'Impost de Construccions, Instal·lacions i obres, de la Taxa per llicències o activitats comunicades en matèria urbanística, de la Taxa per la connexió al clavegueram i la Taxa per utilització privativa o aprofitament especial de la via pública i de terrenys d'ús públic del domini públic municipal, respectivament.

La resolució número 3215 de 17 de juny de 2023 disposa que l'Alcalde ha delegat en la Junta de Govern Local la competència per a l'atorgament de llicències d'obres majors i de parcel·lacions urbanístiques.

En data 15 d'octubre de 2024, el tècnic superior en dret ha emès informe jurídic.

De conformitat amb la resolució d'Alcaldia núm. 3215 de data 17 de juny de 2023, de delegació de l'exercici de les atribucions d'alcaldia en la Junta de Govern Local i en determinats regidors i regidores, modificada per decret d'alcaldia núm. 4825 de data 22 d'octubre de 2024, rectificat per decret d'alcaldia núm. 4834 de data 22 d'octubre de 2024, la Junta de Govern Local,

ACORDA

Primer. **CONCEDIR** llicència d'obres a Anyway Investments, SL per a la construcció d'un habitatge unifamiliar aïllat amb piscina al carrer de Can Llobet, 22, segons projecte bàsic redactat pels arquitectes Daniel Ortíz Pinilla i Raül Salas Gonzalbo, aportat en data 29 de novembre de 2023 (RGE 47.839).

El termini màxim és d'1 any per començar les obres i 3 anys per acabar-les, amb el benentès que ambdós terminis computen des de l'endemà de la notificació de la present resolució.

Segon. **INDICAR** a Anyway Investments, SL que, de conformitat amb l'informe tècnic de data 9 d'octubre de 2024, la concessió d'aquesta llicència queda condicionada al compliment de les següents condicions:

CONDICIONS PARTICULARS:

- Abans d'iniciar les obres:

S'haurà de dipositar a la Tresoreria Municipal la següent fiança per l'import i concepte que es senyalen a continuació:

La quantitat de 6.637,44 € en concepte de garantia per respondre dels danys que puguin efectuar-se en els serveis públics existents i elements urbanístics segons el que disposa l'article 16 de les Ordenances Metropolitanes d'Edificació.

La fiança es pot presentar mitjançant aval bancari o en metàl·lic (transferència bancària):

- Aval bancari (o qualsevol forma admesa per la legislació de contractació del sector públic), en aquest cas concertar cita prèvia per dipositar-la, al departament de Tresoreria a l'adreça electrònica tresoreria@cerdanyola.cat, o trucant al telèfon 93 580 88 88, de dilluns a divendres de 9 a 14 h.
- Metàl·lic (transferència bancària) al compte corrent de l'Ajuntament de Cerdanyola del Vallès número: ES28 3058 0555 1127 3200 0032, indicant el nom, concepte i expedient.

En relació al compte on s'ha de fer l'ingrés, cal que ho comuniquin a través del formulari que us adjunto, degudament emplenat, fent constar les dades que se sol·liciten, les signatures corresponents i les dades bancàries (IBAN) degudament verificades per la vostra entitat bancària mitjançant la signatura de l'entitat financera, juntament amb la còpia del NIF i ens el fan arribar de la mateixa manera, per correu postal ordinari o via seu electrònica de l'Ajuntament, en aquest cas l'enllaç seria el següent: TRE-01 _Dades de creditors_ (cerdanyola.cat)

1. Abans de l'inici de les obres cal aportar la documentació tècnica indicada de la Taula:

Estudi Geotècnic o Certificat de Solidesa	X
Visat dels documents	X
Justificació de l'Ordenança d'Estalvi d'Aigua (5.11.2013 BOPB)	X

2. El Projecte és admès amb informe favorable amb les condicions de Cotes indicades per AESA, admesa la Instal·lació de Grua amb tramitació de Llicència d'obres.

Id.	Uso	Direcció	Municipio	Cota (msnm)	Altura (m)	Elevación (msnm)
1	Vivienda	Calle Can Llobet, nº 22	Cerdanyola del Vallès	219,00	8,40	227,40
2	Grúa torre	Calle Can Llobet, nº 22	Cerdanyola del Vallès	216,45	30,00	246,45

3. Abans de començar les obres s'ha de validar el Projecte Executiu Visat en format digital i certificat signat pel tècnic conforme s'adequa al projecte bàsic aprovat, amb l'Assumeix Visat de la Direcció d'Obres de l'arquitecte tècnic, així com el Programa de Control de Qualitat.

4. El Projecte Executiu s'ha de resoldre l'evacuació d'aigües amb l'obligació de compliment de l'Ordenança Municipal d'Aigua DOGC (5.11.2013) en relació a la recollida d'aigües de coberta i plataformes pavimentades a dipòsit d'aigües normatiu, i amb sistema separatiu de pluvials i aigües grises amb arqueta i connexió a Xarxa, i ubicació de comptador de Jardí i Piscina.

https://cido.diba.cat/normativa_local/428529/ordenanca-municipal-per-lestalvi-daigua-ajuntament-de-cerdanyola-del-valles

5. El projecte Executiu haurà de justificar el nivell de compliment energètic amb dades de contribució d'energia renovable per a ACS superior al 60%, i/o instal·lació de bomba

calor/Aerotèrmia en front a les opcions de substitució i/o de panells solars tèrmics, i si escau energia solar fotovoltaica.

6.- Abans de la 1^a ocupació, si escau, caldrà sol·licitar i resoldre les connexions definitives amb els serveis, tenint en compte que:

a) La present llicència només comporta l'autorització de la Connexió de Clavegueram.

b) Aquestes obres de connexió als serveis hauran de ser soterrades per complir amb "l'Ordenança municipal de conduccions de via pública". (Aprovada pel Ple de 16 de març de 1995, BOP núm. 138, de 10/6/95. Modificat pel Ple de 26/2/98, pel Ple de 28 d'octubre de 1999 i 29 d'abril de 2004).

https://www.cerdanyola.cat/sites/default/files/fitxers/ordenanca_installacions_conduccions_via_publica.pdf

CONDICIONS GENERALS:

1. Abans de l'inici de les obres caldrà aportar el Projecte Executiu i tota la documentació visada juntament amb el certificat de correspondència amb la documentació aprovada.
2. El Servei d'Urbanisme facilitarà una el projecte tècnic segellat amb la data de l'acord d'aprovació, que obligatòriament ha d'estar present a l'obra.
3. S'haurà de comunicar al Servei d'Urbanisme la data d'inici de les obres, mitjançant instància registrada a l'Oficina d'Atenció Ciutadana, aportant acta de replanteig, si n'hi hagués. En aquest moment es podrà retirar la placa d'obres al Servei d'Urbanisme, que s'haurà de col·locar en un lloc visible durant l'execució de l'obra.
4. Cal notificar als serveis tècnics la fase de replanteig de l'obra per a la comprovació de les alineacions, un cop marcades, perquè en puguin donar la conformitat, tenint en compte que la comprovació definitiva no es realitzarà fins que les obres de tancament perimetral estiguin executades.
5. D'acord a l'article 49 de les Ordenances metropolitanas d'edificació serà obligatori la comunicació als serveis tècnics de l'acabament de les diferents fases d'execució: replanteig, forjat terra planta baixa, sostre de la planta baixa i forjat coberta d'aigües.
6. S'haurà de complir el que disposa l'article 122 de les Ordenances Metropolitanas d'Edificació que regula la instal·lació de les tanques de seguretat durant l'execució de les obres.
7. S'haurà de complir el que disposa l'article 123 de les Ordenances Metropolitanas d'Edificació que regula les precaucions de seguretat que s'han d'adoptar durant l'execució de les obres.
8. En cas de modificacions substancials o no substancials, aquestes s'hauran de comunicar i hauran de ser aprovades per aquesta Corporació en el primer cas, o bé comunicades en el segon cas.

9. Caldrà sol·licitar llicència per ocupació de vial si s'escau la seva ocupació amb sacs o altres elements a la via pública.
10. Seran responsables de l'aplicació del Codi Tècnic de l'Edificació els agents que participen en el procés d'edificació, segons l'establert al Capítol III de la LOE (*Ley de Ordenación de la Edificación, Ley 38/1999, de 5 de noviembre*).
11. Per a garantir que un edifici compleix amb els requisits bàsics de la LOE anomenats a l'article 1 del CTE i que compleix amb les corresponents exigències bàsiques, els agents que intervenen en el procés de l'edificació, en la mesura en què afecti a la seva intervenció, hauran de donar compliment a les condicions que el CTE estableix per a la redacció del projecte, l'execució de l'obra i el manteniment i conservació de l'edifici.
12. L'incompliment total o parcial de qualsevol de les condicions establertes en la Llicència pot donar lloc a la paralització immediata de les obres o usos i a la incoació d'un expedient sancionador de conformitat amb el que estableix el Títol III del Reglament sobre la protecció de la Legalitat urbanística i al Títol VII del Text Refós de la Llei d'Urbanisme de Catalunya.
13. Amb la comunicació prèvia de primera ocupació serà necessari aportar, o mitjançant la seu electrònica municipal, la documentació gràfica definitiva de l'obra i la memòria en la qual es detallin els canvis realitzats respecte del projecte aprovat (en format digital), si n'hi hagués.
14. Abans de la 1^a ocupació caldrà haver sol·licitat i resolt les connexions definitives amb els serveis, si s'escau, tenint en compte que:
 - a) La present llicència no comporta la seva autorització.
 - b) Aquestes obres de connexió als serveis hauran de ser soterrades i acomplir amb "l'ordenança municipal de conduccions de via pública" .
 - c) En relació amb la connexió al clavegueram caldrà també respectar i garantir les següents condicions:
 - a) *La instal·lació de sifons, arquetes de registre, etc es situaran sempre dins de l'àmbit del solar o finca privada i fora de la via pública i del seu domini.*
 - b) *El clavegueró haurà, en lo possible, de connectar-se a la claveguera per la part superior, quedant desestimat el pas lateral o inferior a aquest.*

En qualsevol cas, la connexió no serà perpendicular a la claveguera, sinó que haurà de connectar-se amb una inclinació suficient per facilitar l'embocadura.

El pendent mínim de l'escomesa per gravetat ha de ser igual o major a l'1,5%.

c) Les conduccions noves de sanejament per làmina lliure (gravetat), situades a la via pública, seran de polietilè o PVC d'alta resistència (UNE EN 1401-1 SN4, color teula) formigonades en el seu perímetre.

Aquestes tindran un diàmetre mínim de 160mm (el càlcul resultant del diàmetre de l'escomesa és responsabilitat del projectista) i tenint en compte que en les zones d'habitatge unifamiliar o plurifamiliar, industrial o altres el diàmetre del tub serà de 250 mm com a màxim.

d) El reblert de la rasa s'haurà de realitzar amb formigó en tots els casos i s'ha d'executar segons les determinacions següents:

- La nova conducció haurà de formigonar-se en tot el seu perímetre amb un gruix mínim de 10cm.

- La resta de rasa s'haurà d'omplir amb terres netes compactades al 95% P.M.

- Sobre de la rasa serà necessari un dau de formigó HM-20 de 15 cm de gruix.

L'amplada serà la de la rasa + 20cm a cada costat, formant amb tot el conjunt una secció en forma de "T".

- La reposició de la zona de l'asfalt afectat s'executarà amb un mínim 4cm de gruix i d'amplada serà la resultant de l'ample de la rasa + 40cm per cada costat.

e) L'asfalt es farà en calent amb un reg d'emprimació prèvia.

f) Per a l'execució de les obres d'urbanització i de connexió al clavegueram s'hauran de posar en contacte amb els serveis tècnics municipals i realitzar una visita prèvia per a la corresponent inspecció d'aquesta.

g) Croquis tipus de les prescripcions esmentades:

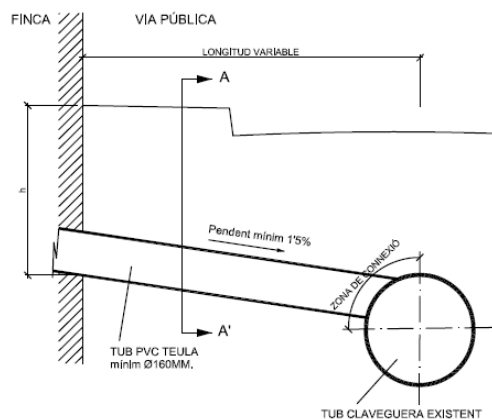

SECCIÓ LONGITUDINAL ESCOMESA

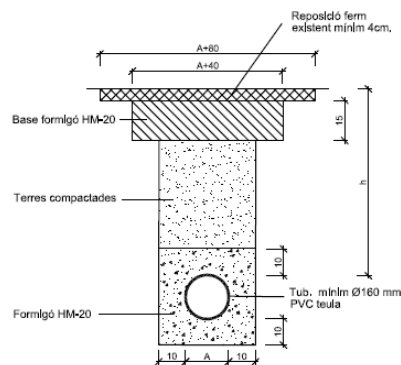

SECCIÓ A-A'

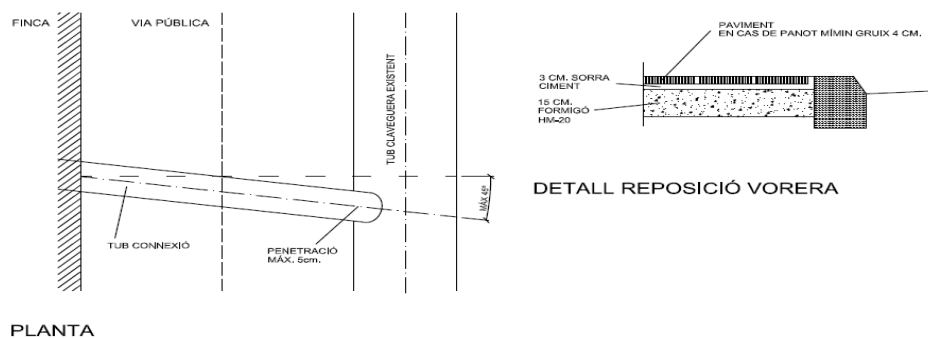

Tercer. **INDICAR** a Anyway Investments, SL que aquesta llicència no comporta l'autorització per a la col·locació de bastides, sacs de runes o contenidors metàl·lics, per a la instal·lació d'amuntegaments d'obra o casetes, per a talls de trànsit, per al subministrament de serveis o per a la instal·lació de grues, que hauran de ser sol·licitades expressament per part de la persona interessada.

Quart. **ADVERTIR** a Anyway Investments, SL que si en els terminis indicats a l'apartat primer d'aquest acord no s'inicia o no es finalitza l'actuació autoritzada, la llicència haurà caducat i per continuar l'obra se n'haurà d'obtenir una de nova si no s'ha obtingut abans una pròrroga del termini del qual es tracti, en els termes que preveu l'article 189 del Decret Legislatiu 1/2010, de 3 d'agost, pel què s'aprova el text refós de la Llei d'Urbanisme.

Cinquè. **INDICAR** a Anyway Investments, SL que l'ORGT de la Diputació de Barcelona, fent ús de les facultats delegades per acord del Ple Municipal de data 28 de desembre de 2017, té delegada la gestió de l'impost de construccions, instal·lacions i obres i, d'acord amb l'article 9.1 de l'OF núm.3, que estableix l'autoliquidació com a forma de gestió del pagament provisional a compte que cal fer amb motiu de la llicència, haurà de declarar la base de pagament a compte per import de 26.730,87€ (668.271,88€ x 4%) mitjançant la corresponent autoliquidació, que pot fer de forma presencial demanant cita prèvia a l'ORGT o de forma telemàtica al web <https://orgt.diba.cat>.

Sisè. **APROVAR** una liquidació complementària de la taxa per llicències urbanístiques per import de 1.880,01€ a nom de Anyway Investments, SL, atès que a la resolució número 1.321 del regidor delegat de Serveis Econòmics de data 13 de març de 2024 es va aprovar d'ofici la liquidació en concepte de taxa per llicència urbanística a nom de la mateixa interessada per import de 10.082,05€, i que segons l'informe tècnic de data 9 d'octubre de 2024 aquesta hauria de ser de 11.962,06€ (668.271,88€ x 1,79%), que serà degudament notificada per part de l'ORGT de la Diputació de Barcelona, fent ús de les facultats delegades per acord del Ple Municipal de data 28 de desembre de 2017.

Setè. **APROVAR** les liquidacions de les taxes que es relacionen a continuació, a nom de Anyway Investments, SL pels imports indicats, que seran degudament notificades per part de l'ORGT de la Diputació de Barcelona, fent ús de les facultats delegades per acord del Ple Municipal de data 28 de desembre de 2017.

TAXES

Ord. fiscal	Concepte	Unitats	Tipus	Quota	Total
OF 07 art. 6 a) 1.	Placa de llicència d'obra major	1		70,38€/ut	70,38€
OF 11 art. 6	Autorització presa a xarxa clavegueram	1		83,41€/ut	83,41€
OF 11 art. 6	Connexió edificació	1		34,64€/ut	34,64€
OF 15 Annex 11. A)	Obres a la via pública (gual)	4ml		33,77€/m	135,08€
				TOTAL	323,51€

Vuitè. **COMUNICAR** aquest acord a la Tresoreria Municipal per tal que la Tresorera formuli el càrrec de valors a l'Organisme de Gestió Tributària de la Diputació de Barcelona.

Novè. **NOTIFICAR** aquest acord a Anyway Investments, SL, amb la indicació que el contingut referent a l'atorgament de la llicència posa fi a la via administrativa i que s'hi podrà interposar, amb caràcter potestatiu, recurs de reposició davant l'òrgan que l'ha dictat, en el termini d'un mes a comptar des del dia següent a la recepció d'aquesta notificació.

Alternativament, s'hi podrà interposar recurs contenciós administratiu davant els jutjats contenciosos administratius de la província de Barcelona, en el termini de dos mesos a comptar des del dia següent al de la recepció d'aquesta notificació.

Si s'opta per la interposició del recurs de reposició en via administrativa, transcorregut un mes des de la seva interposició sense que hagi estat resolt, s'entendrà desestimat per silenci administratiu i a partir de l'endemà podrà ésser interposat recurs contenciós administratiu davant els jutjats contenciosos administratius de la província de Barcelona en el termini de sis mesos.

Pel que fa a la liquidació tributària que s'aprova, s'indica que s'hi podrà interposar recurs de reposició davant l'òrgan que l'ha dictat, en el termini d'un mes a comptar des del dia següent a la recepció d'aquesta notificació.

Transcorregut un mes de de la interposició del recurs de reposició sense que hagi estat resolt, s'entendrà desestimat per silenci administratiu i a partir de l'endemà podrà ésser interposat recurs contenciós administratiu davant els jutjats contenciosos administratius de la província de Barcelona en el termini de sis mesos.

No obstant això, es podrà exercitar qualsevol altra acció que es consideri convenient.

Desè. **NOTIFICAR** aquest acord a l'EMD de Bellaterra, amb la indicació que contra aquest acte administratiu no es podrà interposar cap recurs en via administrativa; no obstant això, de conformitat amb l'article 44 de la Llei 29/1998, de 13 de juliol, reguladora de la Jurisdicció Contenciosa Administrativa, es podrà efectuar el requeriment a què es refereix l'esmentat precepte en el termini de dos mesos comptats des de l'endemà de la recepció d'aquesta notificació.

Alternativament, s'hi podrà interposar recurs contenciós administratiu davant els jutjats contenciosos administratius de la província de Barcelona, en el termini de dos mesos a comptar es del dia següent al de la recepció d'aquesta notificació.

Si s'opta per la interposició del requeriment en via administrativa, transcorregut un mes des de la seva interposició sense que hagi estat resolt, s'entendrà desestimat per silenci administratiu.

Onzè. **NOTIFICAR** aquest acord a l'Organisme de Gestió Tributària de la Diputació de Barcelona, als efectes que dugui a terme les facultats de gestió i recaptació que li han estat

delegades per l'Ajuntament de Cerdanyola del Vallès, amb la indicació que contra aquest acte administratiu no es podrà interposar cap recurs en via administrativa i que únicament procedirà la impugnació d'aquest acte si s'ha dictat amb no subjecció a l'acord de delegació supòsit en el qual, de conformitat amb l'article 44 de la Llei 29/1998, de 13 de juliol, reguladora de la jurisdicció contenciosa administrativa, es podrà efectuar el requeriment a què es refereix l'esmentat precepte en el termini de dos mesos comptats des de l'endemà de la recepció d'aquesta notificació; alternativament, s'hi podrà interposar recurs contenciós administratiu davant els jutjats contenciosos administratius de la província de Barcelona, en el termini de dos mesos a comptar des del dia següent al de la recepció d'aquesta notificació. Si s'opta per la interposició del requeriment en via administrativa, transcorregut un mes des de la seva interposició sense que hagi estat resolt, s'entendrà desestimat per silenci administratiu i a partir de l'endemà podrà ésser interposat recurs contenciós administratiu davant els jutjats contenciosos administratius de la província de Barcelona en el termini de dos mesos.”

El President pregunta als regidors i regidores assistents si tenen alguna intervenció a fer i no havent-hi cap es sotmet a votació la proposta d'acord quedant aprovada per unanimitat dels regidors i regidores presents.

10. APROVACIÓ MINUTA CONTRACTE PER L'ARRENDAMENT DE MANERA DIRECTA D'UNA NAU INDUSTRIAL PER A ÚS DIFERENT AL D'HABITATGE, PER DESTINAR-LA A NAU DE LA BRIGADA MUNICIPAL. EXPEDIENT 176/2024/1

La Secretària explica de forma resumida la proposta d'acord que es transcriu literalment a continuació:

“Durant el mes de maig de 2024 la Brigada Municipal ha posat de manifest la necessitat i conveniència de concertar de manera directa el contracte d'arrendament d'una nau industrial de titularitat privada, per tal de destinar-la magatzem de la brigada municipal. La justificació es basa en els motius següents: la limitació del mercat immobiliari i en la idoneïtat del bé, ja que la nau situada al carrer Montclar, 51 compleix amb els requeriments de superfície i de possibilitat d'immediatesa de concertar un lloguer a llarg termini, degut a la urgència que ha esdevingut perquè s'han malmès parts estructurals de l'edifici actual de la nau de la brigada per episodis extraordinaris de pluja esdevinguts durant els primers mesos de l'any, i això ha requerit cercar i preparar el futur trasllat d'aquest servei municipal a un edifici que compleixi els requeriments de les necessitats a satisfer.

El contracte és un contracte d'arrendament i té la consideració de contracte privat.

L'article 26.2 de la Llei de Contractes del Sector Públic estableix que els contractes privats que celebrin les Administracions Públiques es regiran, pel que fa a la seva preparació i adjudicació, en defecte de normes específiques, per la Llei de Contractes del Sector Públic i per les seves disposicions de desenvolupament, aplicant supletòriament les restants normes de dret administratiu.

Respecte dels seus efectes i extinció es regiran pel dret privat.

L'article 124 de la Llei 33/2003 de 3 de novembre de Patrimoni dels Administracions Públiques estableix: "Els arrendaments es concertaran mitjançant concurs públic tret que, de forma justificada i per les peculiaritats de la necessitat a satisfer, les condicions del mercat immobiliari, la urgència de la contractació deguda a esdeveniments imprevisibles, o l'especial idoneïtat del bé, es consideri necessari o convenient concertar-los de manera directa".

En els informes tècnics emesos per la cap del servei d'Espais Públics, de data 3 de juny de 2024 i per l'arquitecta municipal de data 29 de maig de 2024 s'ha justificat que el local objecte d'arrendament compleix la seva idoneïtat per les característiques concretes de superfície i distribució del mateix, així com la seva ubicació, en trobar-se situats en una zona industrial del municipi.

Per altra banda, amb l'informe de l'arquitecte municipal de data 18 de juny de 2024 s'ha justificat que, ateses les limitacions del mercat immobiliari a Cerdanyola del Vallès i les característiques idònies del local objecte d'arrendament per a les necessitats a satisfer, només aquest local compleix els requisits exigits per a la concertació del contracte d'arrendament de forma directa.

Per a la determinació de la renda, segons l'informe indicat al paràgraf anterior, s'han pres en consideració les dades comparatives del mercat immobiliari cercades en el moment de la valoració.

En conseqüència, podem dir que el preu que sol·licita l'arrendadora, relacionat amb altres productes de similars característiques en el mercat immobiliari, no està per sobre del preu de mercat, i més tenint en compte que l'arrendador es compromet a realitzar les obres indicades a la clàusula vuitena de la minuta del contracte, per tal que la nau acabi tenint les característiques idònies per a la Brigada Municipal.

La competència per a l'aprovació d'aquest expedient correspon inicialment a l'Alcaldia, de conformitat amb l'apartat 9 de la Disposició Addicional Segona de la LCSP.

No obstant això, per resolució d'Alcaldia núm. 3215 de 17 de juny de 2023, es va delegar a favor de la Junta de Govern Local per part de l'Alcaldia les atribucions relatives a les competències com a òrgan de contractació previstes a la normativa vigent respecte a les adquisicions de bens immobles i drets subjectes a la legislació patrimonial quan el seu valor no superi el 10 per cent dels recursos ordinaris del pressupost ni l'import de tres milions d'euros (3.000.000 €), com també respecte les alienacions del patrimoni municipal, quan el seu valor no superi el percentatge ni la quantia indicats.

La minuta del CONTRACTE D'ARRENDAMENT D'UN LOCAL PER A ÚS DIFERENT AL D'HABITATGE que consta a l'expedient ha estat assumida per la propietat de la nau i redactada, de comú acord, entre els serveis tècnics de l'Ajuntament i el gestor designat per la propietat a tal efecte.

La cap de servei de Patrimoni en el seu informe de data 25 d'octubre de 2024 subscriu que, *“el clausulat del contracte que consta a l'expedient s'ajusta a Dret, també en aquells aspectes que no han estat objecte d'argumentació detallada en aquest informe.”*

En data 3 de juny de 2024 la cap de servei d'Espais Públics, emet informe de càlcul de costos ordinaris del local de referència, quantificant-los en un import anual de 67.950€.

En data 29 de maig de 2024 l'Arquitecta municipal ha signat una memòria valorada de reparacions i altres inversions a executar al local objecte del present contracte, el qual substitueix qualsevol altra valoració tècnica emesa anteriorment, essent l'import total de les reparacions de 51.080,45€, import que és assumit íntegrament per la propietat de l'immoble, i que, per tant, no suposarà cap despesa per l'ajuntament.

S'han previst les retencions de crèdit corresponents a les despeses derivades de la formalització del present contracte de lloguer.

En data 16 de juny de 2024 l'arquitecte Municipal ha emès un informe tècnic de valoració i estudi de mercat de la nau del carrer Montclar.

En data 18 de juny de 2024 la cap del Servei d'Urbanisme, signa l'informe de compatibilitat urbanística d'ús de magatzem de la nau de la brigada de la finca situada al C/ Montclar, 51, nau 24.

En data 15 d'octubre de 2024 s'ha emès informe d'estabilitat pressupostària i sostenibilitat financera per part de la interventora accidental, el qual conclou que pel què fa a l'estabilitat pressupostària, s'haurà de treballar amb l'objectiu de complir el principi amb la liquidació del pressupost 2024, el qual, actualment sense haver aprovat cap mesura per aquest cas, no es compleix, i pel què fa a la sostenibilitat financera, es verifica el seu compliment.

En data 28 d'octubre de 2024 el cap de la Brigada Municipal, ha emès l'informe de necessitat i oportunitat del lloguer directe de la nau indicada.

De conformitat amb la resolució d'Alcaldia núm. 3215 de data 17 de juny de 2023, de delegació de l'exercici de les atribucions d'alcaldia en la Junta de Govern Local i en determinats regidors i regidores, modificada per decret d'alcaldia núm. 4825 de data 22 d'octubre de 2024, rectificat per decret d'alcaldia núm. 4834 de data 22 d'octubre de 2024, la Junta de Govern Local,

ACORDA

Primer. **APROVAR** la minuta del contracte d'arrendament d'un local per a ús diferent al d'habitatge que consta a l'expedient i que s'insereix a continuació:

“CONTRACTE D'ARRENDAMENT D'UN LOCAL PER ÚS DIFERENT AL D'HABITATGE

Cerdanyola del Vallès, a la data de la signatura electrònica

REUNITS

D'una part, el senyor Carlos Cordón Núñez, major d'edat, amb DNI núm. [REDACTED] en qualitat d'alcalde-president de l'Ajuntament de Cerdanyola del Vallès, amb NIF P0826600I, amb domicili a efectes de notificacions a la Plaça Francesc Layret, s/n de Cerdanyola del Vallès, amb facultats per subscriure el present contracte en virtut del seu càrrec i competències atribuïdes per la legislació aplicable, en especial la disposició addicional segona punt 9 de la Llei 9/2017, de 8 de novembre, de Contractes del Sector Públic, per la qual es traslladen a l'ordenament jurídic espanyol les Directives del Parlament Europeu i del Consell 2014/23/UE i 2014/24/UE, de 26 de febrer de 2014 i l'article 21.1.b) de la Llei 7/1985, de 2 de abril, Reguladora de les Bases del Règim Local (d'ara en endavant "l'arrendatari"), assistit per la secretària general de l'Ajuntament, senyora Aurora Corral Garcia, en qualitat de fedatària pública, de conformitat amb l'article 3.2.i) del Reial Decret 128/2018, de 16 de març, pel qual es regula el règim jurídic dels funcionaris de l'Administració Local amb habilitació de caràcter nacional.

D'altra part, el senyor Francesc Garriga Méndez (d'ara en endavant arrendador) major d'edat, amb DNI [REDACTED] actuant en nom i representació de la societat ELMAX 2008, SLU, amb CIF B-64871338 amb domicili social al Carrer Gaig, 15 08480 de l'Ametlla del Vallés i a efectes de notificacions a l'apartat nº 11 08415 de Bigues i Riells i direcció de correu electrònic francesc.gerencia@garrigagrup.com, d'acord amb la escriptura de poders signada davant del notari Carlos Masià Martí en data 6 de març de 2009, segons protocol núm. 276.

EXPOSEN

I. Que ELMAX 2008, SLU és propietària de la finca amb referència cadastral 7763101DF2976D0003MS i finca registral 34.950 inscrita al Registre de la Propietat número 2 de Cerdanyola del Vallès, amb la següent descripció:

URBANA: NAVE INDUSTRIAL número veinticuatro, a la que en la comunidad se le asigna el número TRES, situada en la zona A, Manzana CINCO, del Polígono Industrial URALITA, de esta villa, con acceso por la calle número cuatro, actualmente en proyecto. Edificada sobre un solar de ochocientos tres metros veinticinco decímetros cuadrados. Se compone de una sola planta -susceptible de ser ampliada con un altillo interior- que ocupa una superficie construída de SEISCIENTOS OCHO METROS VEINTICINCO DECIMETROS CUADRADOS. El resto del terreno no edificado se destina a patio adosado a su fachada. LINDA: por el frente, mediante el patio de esta nave, con calle número cuatro en proyecto, por donde tiene su acceso; por la izquierda, entrando, por la derecha y por el fondo, mediante paredes medianeras, con las naves industriales números veintitrés, veinticinco y veintinueve, respectivamente. Se asigna a este departamento una cuota de SIETE ENTEROS DOCE CENTIMOS DE OTRO ENTERO POR CIENTO en los elementos comunes y gastos y en relación al total valor del inmueble del que forma parte y del que se segrega. Con referencia catastral: 7763101DF2976D0003MS.

II. Que l'arrendatari coneix plenament:

- la situació urbanística i de planejament de la referida nau industrial, així com els usos que s'hi permeten desenvolupar.
- les característiques i estat de conservació de la nau.

III. Que totes dues parts es reconeixen mútuament i recíproca capacitat suficient per a subscriure aquest contracte, amb subjecció a les següents:

CLÀUSULES DEL CONTRACTE

PRIMERA. Objecte del contracte

Aquest contracte té com objecte l'arrendament de la nau industrial situada al carrer Montclar, 51, nau 24, de Cerdanyola del Vallès, descrit a l'exposen 1.

El local es destinarà única i exclusivament al servei de magatzem i oficines de la Brigada Municipal i del Servei d'Espais Públics de l'Ajuntament de Cerdanyola del Vallès, que en cap cas té la consideració d'activitat comercial de venda al públic, en els termes que preveu l'article 34 LAU.

L'arrendatari no podrà canviar aquesta destinació sense coneixement i consentiment exprés de l'arrendadora. La variació de la destinació de la nau sense autorització escrita de l'arrendadora, encara que es tracti d'activitat compatible, serà causa de resolució del contracte.

SEGONA. Durada del contracte

La durada del contracte és de SIS ANYS a comptar des del dia 1 NOVEMBRE DE 2024 FINS EL DIA 31 D'OCTUBRE DE 2030, prorrogable d'any en any, per un període màxim de DEU ANYS.

Quan finalitzi el contracte per qualsevol de les causes legalment previstes, l'arrendatari està obligat a abonar el rebut de lloguer fins a la data de desallotjament i lliurament de claus.

TERCERA. Renda mensual

L'arrendatari pagarà, en concepte de lloguer, la renda mensual de TRES MIL NOU-CENTS QUARANTA EUROS (3.940 €), IVA exclòs, a la que se li aplicarà el tipus d'IVA vigent, en aquest moment al 21% (827,40€), el que fa un import total mensual de QUATRE MIL SET-CENTS SEIXANTA-SET EUROS I QUARANTA CÈNTIMS (4.767,40 €).

En aquest arrendament es realitzaran les retencions per IRPF al tipus legal del 19% (748,60€), sent la renda mensual de QUATRE MIL DIVUIT EUROS I VUITANTA CÈNTIMS (4.018,80 €).

El preu mensual de l'arrendament, IVA inclòs, s'abonarà per mensualitats anticipades, prèvia presentació de la corresponent factura al Registre de Factures de l'Ajuntament de Cerdanyola del Vallès. A tal efecte l'arrendadora haurà de designar el compte bancari en la qual s'ha d'efectuar l'ingrés de la renda.

Aquest import, s'abonarà en un sol pagament, prèvia presentació de la corresponent factura al Registre electrònic de Factures de l'Ajuntament de Cerdanyola del Vallès.

QUARTA. Actualització de la renda mensual

Durant la vigència del contracte, la renda només podrà ser revisada per l'arrendadora en la data en què es compleixi cada any de la vigència del contracte.

La renda es revisarà per a cada anualitat per referència a la variació percentual experimentada per l'Índex General Nacional del Sistemes d'Índexs de Preus de Consum fixada per l'Institut Nacional d'Estadística o organisme que el substitueixi, aplicant sobre aquella renda el percentatge que representi la diferència existent entre els índexs que corresponguin al període de revisió delimitat pels dotze mesos immediatament anteriors a la data de cada actualització. Per a l'aplicació de la primera actualització s'ha de prendre com a mes de referència el que correspongui a l'últim índex que estigui publicat a la data de la subscripció del present contracte, i en les successives el que correspongui a l'últim aplicat.

La renda actualitzada serà exigible a l'arrendatari a partir del mes següent a aquell en què l'arrendadora ho notifiqui a l'arrendatari per escrit, amb indicació del percentatge d'alteració aplicat.

La demora a aplicar la revisió que correspongui no suposa renúncia, prescripció o caducitat. Això no obstant, no es poden reclamar els endarreriments produïts quan hagin transcorregut més de tres mesos des de que la revisió va poder ser practicada i no es va fer.

CINQUENA. Fiança

D'acord amb l'article 36.6 de la Llei 29/1994, de 24 de novembre, d'arrendaments urbans, l'arrendatari, en la seva qualitat d'Administració Pública, queda exempt de l'obligació de prestar fiança.

SISENA. Obligacions de l'arrendatari

L'arrendatari, està obligat a:

a) Fer-se càrrec de les despeses dels serveis amb què compta el local llogat que s'individualitzin mitjançant aparells comptadors (aigua i llum), així com de l'alta i la baixa en els subministraments de serveis esmentats, llevat de l'alta del servei de subministrament de la llum, que es realitzarà per la part arrendadora, i l'arrendatària únicament haurà de fer el canvi de nom.

En aquest local, actualment, els subministraments de serveis estan donats de baixa, amb la qual cosa s'haurà de fer l'alta de subministres d'aigua i llum en els set dies posteriors a la signatura d'aquest contracte, segons allò acordat amb l'arrendadora, i que es fa constar en les clàusules SISENA i SETENA.

b) Mantenir la nau en bon estat d'ús i conservació, renunciant de forma expressa al que preveu l'article 30 en relació amb l'article 21 LAU, i fent-se càrrec de les despeses derivades dels treballs necessaris per a la conservació i petites reparacions de tots els elements llogats i del manteniment preventiu i normatiu de les instal·lacions i de subministraments de serveis pròpies de la nau arrendada, en la mesura necessària per a l'ús al qual es destina.

Dintre d'aquests treballs s'inclou la reparació de les instal·lacions generals de l'edifici, com a conseqüència d'un ús negligent o inapropiat de les mateixes per part de l'arrendatària. Aquestes reparacions hauran de ser prèviament coordinades amb l'arrendadora.

Dintre de les despeses s'inclouen la tramitació dels corresponents projectes d'obres, la contractació de la direcció d'obra i el pagament de tot tipus de tributs que comportin totes aquestes actuacions, quedant alliberada l'arrendadora de tota responsabilitat pels danys que es puguin ocasionar a persones o coses.

c) Sol·licitar l'autorització prèvia i per escrit de l'arrendadora per a col·locar a la façana de l'edifici, rètols o anuncis de qualsevol classe, que podrà exigir que no desmereixi l'aspecte general de l'edifici.

d) Fer-se càrrec de les despeses que es generin per la realització d'obres, llevat de les relatives a instal·lacions generals de l'edifici, quedant aquests obres en benefici de la finca, sense dret a indemnització o reclamació en cap moment, a menys que es tracti d'obres que puguin ser extretes sense menystenir la integritat de l'immoble, que podran ser retirades per l'arrendatari.

Aquestes despeses inclouen la tramitació dels corresponents projectes d'obres, la contractació de la direcció d'obra i el pagament de tot tipus de tributs que comportin totes aquestes actuació, quedant alliberada l'arrendadora de tota responsabilitat pels danys que es puguin ocasionar a persones o coses.

Aquestes obres no podran en cap cas atemptar contra l'estructura, estètica o seguretat de l'edifici, les normes de la comunitat de propietaris i la normativa urbanística.

e) Fer-se directament i exclusiva responsable de tots els danys que es puguin ocasionar a terceres persones o coses, i siguin conseqüència directa o indirecta del servei públic de magatzem de la brigada municipal, del mal ús del mateix, i de l'actuació del seu personal, eximint de tota responsabilitat l'arrendadora per aquestes causes.

f) Contractar i mantenir en vigència, al seu càrrec, durant el termini de vigència del contracte, una pòlissa d'assegurança de responsabilitat civil que cobreixi el risc de danys i perjudicis que es puguin ocasionar a persones o coses, o al mateix immoble, com a conseqüència de l'ús del local, sigui per actes o omissions del personal de l'arrendatari.

g) Permetre l'accés al local, a l'arrendadora i al seu administrador i als operaris o industrials manats per qualsevol d'ambdós, per a la realització, la inspecció i la comprovació de qualsevol classe d'obres o reparacions que afectin l'immoble.

SETENA. Obligacions de l'arrendadora

A més de les obligacions establertes en la Llei 29/1994, de 24 de novembre, d'arrendaments urbans, l'arrendadora està obligada a:

a) Executar les obres indicades a la clàusula VUITENA.

b) Fer-se càrrec de l'alta del subministrament de la llum.

c) Fer-se càrrec del pagament de l'Impost sobre Béns Immobles i el tribut metropolità.

d) Fer-se càrrec del pagament de la taxa pel servei de recepció voluntària de recollida de residus comercials, en qualitat de substitut del contribuent, tal i com preveu l'ordenança fiscal que regula aquesta taxa.

e) Fer-se càrrec de les despeses derivades del manteniment correctiu de les instal·lacions de subministraments de serveis pròpies del local arrendat, sempre que no siguin com a conseqüència d'un ús negligent o inapropiat de les mateixes per part de l'arrendatària, ja que en aquest cas les despeses aniran a càrrec de l'arrendatari.

f) Autoritzar a l'arrendatari la realització de les obres i instal·lacions d'adequació i condicionament necessàries en el local objecte de l'arrendament, per tal que el mateix quedi degudament habilitat per al compliment dels pertinenents fins municipals.

g) Notificar per escrit a l'arrendatari amb renúncia expressa a allò que disposa l'article 30 en relació amb els articles 22 i 26 LAU, amb tres mesos d'antelació, com a mínim, la intenció de realitzar obres de qualsevol tipus en l'immoble per part de la comunitat de propietaris.

L'arrendatari no es podrà oposar a la realització d'aquestes obres sempre que s'executin, obligatòriament, durant el mes d'agost o desembre, a menys que es justifiquin raons d'urgència o seguretat que impedeixin demorar l'inici i finalització de les obres els mesos d'agost o desembre.

Si les obres afecten de manera rellevant el desenvolupament del servei públic al qual es destina la nau industrial, podrà rescindir el contracte dins del termini d'un mes des de la notificació esmentada, sense que sigui procedent cap indemnització a càrrec de l'arrendadora per aquest motiu.

Així mateix, l'arrendatari renuncia a tota reducció de renda per raó de la part del local de què sigui privat a causa d'aquelles obres i a percebre indemnització per les despeses que les obres l'obliguen a efectuar.

VUITENA. Obres o adequació de la nau industrial, d'obligada execució en termini fixat

L'arrendadora executarà les obres que es relacionen a continuació, per tal que la nau industrial tingui les instal·lacions adequades per a l'ús al qual es destina:

- Revisar algunes de les instal·lacions per tal d'actualitzar-les: elèctrica, il·luminació, contra incendis, ventilació i climatització en la zona de vestidors.
- Substituir alguna placa de coberta.
- Obres de condicionament interior: vestidors, alguna placa de fals sostre, ...

Amb el detall següent:

VESTIDORS

Condicionar un espai d'uns 30 m² per a vestidors per al personal de la brigada, que tindran una zona amb 6 dutxes, i la zona on es col·locaran les guixetes:

Ut	Concepte	Amidament	P. Unitari
----	----------	-----------	------------

m ²	Formació envà	32,50	40,00
m ²	Enrajolat	75,00	45,00
Ut	Porta cega abatible	2,00	300,00
PA	Xarxa interior d'evacuació	1,00	1.500,00
PA	Instal·lació il·luminació	1,00	600,00
PA	Instal·lació fontaneria	1,00	500,00
Ut	ACS, acumulador de peu de 500l, totalment instal·lat amb vàlvules, vas expansió.	2,00	2.500,00
Ut	Instal·lació climatització pels vestidors, amb 2 fancoils de 3.500 frigories, sistema VRV 5, per a gas R-32	2,00	1.300,00

ACTUACIONS A LA RESTA DE LA NAU

Actuacions a realitzar a la nau,

Ut	Concepte	Amidament	P. Unitari
m ²	Enderroc de mur existent de maó calat	200,00	15,00
PA	Instal·lació elèctrica, incloent la il·luminació	1,00	5.000,00
PA	Revisió i posada a punt de la instal·lació contra incendis	1,00	300,00
PA	Instal·lació de ventilació	1,00	1.500,00

Ut	Concepte	Amidament	P. Unitari
m ²	Plaques de fals sostre	10,00	20,00
m ²	Plaques de coberta	100,00	100,00

Termini estimat d'execució

de les obres: 2 mesos a comptar des de la signatura del contracte.

NOVENA. Lliurament de la possessió

L'arrendadora farà lliurament a l'arrendatari de la possessió de la nau indicada a l'expositiu I d'aquest contracte la qual l'acceptarà quan s'hagin finalitzat les obres d'adequació de la nau, indicades a la clàusula anterior amb "document d'acabament d'obra" validat pels serveis tècnics municipals, pel qual s'estableix un termini màxim de 2 MESOS, a comptar des de la data de la signatura del present contracte.

Posteriorment a l'acabament de les obres per part de l'arrendadora, la nau haurà d'estar llesta per destinar-la a servei públic de magatzem i oficines de la brigada municipal del Servei d'Espai Públic i Serveis Urbans, lliure de càrregues, gravàmens i ocupants.

DESENA. Dret d'adquisició preferent.

L'arrendatari renuncia expressament al dret d'adquisició preferent previst a l'article 25 de la Llei 29/1994, de 24 de novembre, d'Arrendaments Urbans.

ONZENA. Cessió i subarrendament.

L'arrendatari renuncia expressament al dret de traspàs, així com a qualsevol tipus de cessió o subarrendament del local arrendat en el règim establert a l'article 32 de la LAU.

DOTZENA. Resolució del contracte

L'incompliment per qualsevol de les parts de les obligacions resultants del contracte donarà dret a la part que hagi complert les seves a exigir el compliment de l'obligació o a promoure la resolució del contracte d'acord amb allò que disposa l'article 1.124 del Codi civil.

El contracte d'arrendament es podrà resoldre per l'incompliment per qualsevol de les parts de les obligacions resultants d'aquest contracte i pels següents motius, indicats a l'article 27 LAU:

- *Manca de pagament de la renda, o de qualsevol de les quantitats que correspongui satisfer a l'arrendatari.*
- *Realització de danys causats dolosament a la finca.*
- *Dur a terme al local activitats expressament prohibides.*

TRETZENA. Extinció de l'arrendament i restitució del local.

A la finalització del contracte o la seva resolució judicial ferma, l'arrendatari està obligat a desallotjar l'immoble deixant-lo lliure, buit i a disposició de l'arrendadora, havent de lliurar les claus al domicili de l'arrendadora.

CATORZENA. Règim jurídic

L'arrendament del local objecte d'aquest contracte s'ha acordat per a ús diferent del d'habitatge, per tant, d'acord amb l'article 4.3 LAU, es regirà en primer terme, per allò pactat en aquest contracte, i en el seu defecte, per allò que disposa el títol III de la LAU i, supletòriament, per les normes del Codi Civil Català o del Codi Civil, en allò que resultin d'aplicació.

QUINZENA. Jurisdicció competent

Per a totes les qüestions litigioses que es poguessin derivar del compliment, incompliment o interpretació del present contracte, els atorgants del mateix se sotmeten expressa i voluntàriament a la jurisdicció dels Jutjats i Tribunals de Cerdanyola del Vallès, amb renúncia a qualsevol altre fur o domicili que els pogués correspondre.

SETZENA. Protecció de dades

L'execució d'aquest contracte no es preveu que impliqui tractament de dades personals per compte de l'arrendatària. Això no obstant, si durant l'execució del contracte es determinés la necessitat de tractament de dades es regularà amb l'arrendadora mitjançant un contracte de confidencialitat o acte jurídic similar.

Les dades dels interlocutors de l'arrendatari i l'arrendadora podran ser comunicades a l'empresa Immobiliària Nou Habitat Cerdanyola del Vallès SL, per tal de poder formalitzar aquest contracte, i, si escau, realitzar posteriorment funcions pròpies de l'activitat de gestió de finques.

L'arrendadora declara haver estat informada igualment que l'arrendatària tractarà les dades personals dels interlocutors que intervenen en el marc de l'execució d'aquest contracte.

Aquestes dades seran conservades després de la finalització del contracte, per garantir el compliment de la legislació i les competències de l'arrendatari.

Per a exercir els drets d'accés, rectificació, supressió, oposició, portabilitat i limitació es pot dirigir un escrit indicant quin dret vol exercir adjuntant una còpia del seu DNI dirigit presencialment o per correu, a l'Ajuntament de Cerdanyola del Vallès, Plaça Francesc Layret, s/n, 08290 Cerdanyola del Vallès (Barcelona), o bé mitjançant instància genèrica a la Seu Electrònica de l'Ajuntament. Per a consultar més informació sobre el tractament de dades personals es pot dirigir a la Política de Privacitat de l'Ajuntament de Cerdanyola que està ubicada en la següent adreça <https://www.cerdanyola.cat/proteccio-dades>

I en prova de conformitat amb el contingut d'aquest contracte, ambdues parts el signen per triplicat, en el lloc i la data abans indicada.

L'ALCALDE,
ARRENDATARI
Carlos Cordón Núñez

L'ARRENDADORA

En dono fe,
LA SECRETÀRIA GENERAL
Aurora Corral García"

Segon. **ARRENDAR** la nau industrial situada al carrer Montclar, 51, nau 24, propietat de ELMAX 2008, SLU, amb CIF B-64871338, per destinar-lo al servei de nau de la Brigada Municipal, pel preu de TRES MIL NOU-CENTS QUARANTA EUROS (3.940 €), IVA exclòs, a la que se li aplicarà el tipus d'IVA vigent, en aquest moment al 21% (827,40€), el que fa un import total mensual de QUATRE MIL SET-CENTS SEIXANTA-SET EUROS I QUARANTA CÈNTIMS (4.767,40 €), per un termini de sis anys, prorrogables fins a 10 anys, en les condicions que figuren en el contracte que s'aprova.

Tercer. **APROVAR** els documents comptables per fer front a la despesa que comporta aquesta contractació en l'exercici 2024 i assumir el compromís de dotar partida pressupostària adequada i suficient per fer front a la despesa en els exercicis del termini

contractual, amb càrrec a la partida 4010-9330-20200-40211 a nom de ELMAX 2008, SLU, segons el detall següent:

Termini	Núm. Operació prèvia	Import (IVA 21% inclòs)
Novembre/desembre 2024	920240012864	9.534,80 €
Any 2025	920249001541	57.208,80 €
Any 2026	920249001541	57.208,80 €
Any 2027	920249001541	57.208,80 €
Any 2028	920249001541	57.208,80 €
Any 2029	920249001541	57.208,80 €
Any 2030	920249001541	47.674,00 €

Quart. **NOTIFICAR** aquesta resolució a ELMAX 2008, SLU.

Cinquè. **COMUNICAR** telemàticament aquesta resolució al servei d'Espais Públics, a la Brigada Municipal i a Serveis Econòmics.

Sisè. **FACULTAR** l'alcalde per signar el contracte d'arrendament i tots els documents necessaris per l'execució dels presents acords. ”

El President pregunta als regidors i regidores assistents si tenen alguna intervenció a fer i no havent-hi cap es sotmet a votació la proposta d'acord quedant aprovada per unanimitat dels regidors i regidores presents.

11. PRECS I PREGUNTES

I sense cap més assumpte per tractar, la presidència aixeca la sessió a les **09:46**.

En dono fe.

Vist i Plau

Aurora Corral García
LA SECRETÀRIA GENERAL

Carlos Cordón Nuñez
L'ALCALDE